



elnagh

**PRIRUČNIK ZA
UPORABU I
ODRŽAVANJE**

2 0 2 6

HRV

KAZALO

1 UVOD.....	6	3 PRIJE POLASKA	16
1.1 Namjena priručnika.....	6	3.1 Provjere motora	16
1.2 Identifikacija proizvođača.....	6	3.2 Provjera guma	16
1.3 Kako čitati priručnik.....	6	3.3 Provjera kočnica.....	16
1.4 Identifikacija vozila	7	3.4 Kontrola svjetala	16
1.5 Isporučena oprema	8	3.5 Provjera akumulatora	16
1.6 Opća pravila	8	3.6 Provjera uslužnih uređaja.....	16
1.7 Jamstvo.....	9	3.7 Provjera vanjskih dijelova.....	17
2 SIGURNOST.....	10	3.8 Provjera unutarnjih dijelova.....	17
2.1 Općenito.....	10	3.9 Prvo putovanje.....	17
2.2 Na cesti.....	11	3.10 Korisna nosivost.....	18
2.3 Prevencija požara	12	3.10.1 Masa u voznom stanju	18
2.4 Plinski sustav	13	3.11 Kako pravilno natovariti vozilo.....	18
2.5 Električni sustav	14	3.12 Utovar na krov	19
2.6 Vodovodni sustav.....	15	3.13 Stražnja garaža - Stražnje spremište.....	19
		3.14 Prikolice.....	19
		3.15 Podešavanja	20
		3.15.1 Vanjski električno podesivi retrovizori.....	20
		3.15.2 Klizni prozor na suvozačevoj strani (kamper).....	20

3.15.3	Sjedala s okretnim pločama (kamper)	21	5.6	Poklopac motora (kamper)	32
3.15.4	Prednja sjedala (kamper)	22	6	STANOVANJE U VOZILU	34
3.16	Sigurnosni pojasevi	23	6.1	Ventilacija	34
3.16.1	Kako se pravilno koristiti sigurnosnim pojasevima	23	6.1.1	Kondenzacija	35
3.17	ISOFIX priključci (opcijski)	24	6.2	Prozori s automatskim blokiranjem	36
4	TIJEKOM VOŽNJE	25	6.3	Krovni prozori	37
4.1	Upravljanje vozilom	25	6.3.1	Krovni prozor s ručnim kotačićem za otvaranje	37
4.2	Vanjski retrovizori	26	6.3.2	Nagibni krovni prozor	38
4.3	Kočnice	26	6.3.3	Panoramski krovni prozor s podupiračima na ručno blokiranje	39
5	DOK JE VOZILO PARKIRANO	27	6.4	Sklopive zavjese za zamračivanje	41
5.1	Opća pravila	27	6.4.1	Bočni prozori (kamper)	41
5.2	Klinovi za kotače	27	6.4.2	Vjetrobransko staklo (kamper)	41
5.3	Ulazna vrata stambenog prostora	27	6.5	Sklopivi kreveti	43
5.3.1	Otvaranje/zatvaranje ulaznih vrata izvana	28	6.5.1	Prednji sklopive krevet	43
5.3.2	Otvaranje/zatvaranje ulaznih vrata iznutra	28	6.5.2	Sklopivi krevet iznad blagovaonice/dnevnog boravka (kamper)	44
5.4	Garažni prostor	29	6.5.3	Sigurnosna mreža	46
5.5	Dolijevanje goriva	30	6.6	Pretvorba blagovaonice/dnevnog boravka	47
5.5.1	Vratašca za gorivo (kamper)	30	6.6.1	Preklopna polica	47
5.5.2	Čep za gorivo (kamper)	31	6.6.2	Stol	47
			6.7	Plinski sustav	49

6.7.1	Pravila uporabe	49	6.11	Oprema vozila.....	72
6.7.2	Upravljačka jedinica razdjelnika plina.....	49	6.11.1	Ploča za kuhanje	72
6.7.3	Plinske boce.....	50	6.11.2	Pečnica	72
6.7.4	Duo Control CS okomito - vodoravno (opcija)...	51	6.11.3	Hladnjak.....	73
6.7.5	Detektor ugljičnog monoksida i dima (ovisno o modelima).....	52	6.11.4	Upravljačka ploča	74
6.8	Električni sustav	53	6.11.5	Solarna ploča (ovisno o modelima)	75
6.8.1	Pravila uporabe	53	7 ODRŽAVANJE	75	
6.8.2	Napajanje 220 V.....	53	7.1	Originalni rezervni dijelovi.....	75
6.8.3	Napajanje 12 V.....	54	7.2	Vanjsko čišćenje.....	76
6.8.4	Akumulatori.....	56	7.2.1	Vanjske površine	76
6.8.5	Savjeti i provjere električnog sustava.....	60	7.2.2	Akrilna stakla	77
6.9	Vodovodni sustav.....	61	7.2.3	Šarke	77
6.9.1	Spremnik čiste vode	61	7.3	Unutarnje čišćenje	77
6.9.2	Spremnik sivih voda	64	7.3.1	Navlake za jastuke, zavjese i tkanine općenito ..	77
6.9.3	WC kazeta.....	65	7.3.2	Namještaj.....	77
6.10	Sustav grijanja	67	7.3.3	Umivaonici i plamenici	78
6.10.1	Važna upozorenja	67	7.3.4	Prozori	78
6.10.2	Podšavanje ventilacijskih otvora	67	7.3.5	Kupatilo i termoformirani elementi	78
6.10.3	Combi bojler i grijač prostora (ovisno o modelima).....	68	7.3.6	Pod	78
6.10.4	Sustav grijanja Alde (ovisno o modelima)	69	7.4	Plinski sustav.....	79
6.10.5	Električno podno grijanje (opcija).....	71	7.4.1	Detektor ugljičnog monoksida i dima	79
			7.5	Vodovodni sustav.....	80

7.5.1	Čišćenje spremnika čiste vode.....	80	9 DODATAK	92
7.5.2	Čišćenje spremnika sivih voda.....	81	9.1	Sastavljanje prednjeg kreveta blagovaonice/dnevnog boravka
7.5.3	Čišćenje WC kazete	81		92
7.5.4	Čišćenje vanjskog filtra pumpe za vodu.....	82		
7.6	Kotači i gume	82		
7.6.1	Tlak u gumama	83		
7.6.2	Zamjena kotača.....	83		
7.7	Električni sustav	84		
7.7.1	Osigurači.....	84		
7.7.2	Stražnji optički sklopovi	85		
7.7.3	Bočna gabaritna svjetla	85		
7.7.4	Pomoćni akumulator.....	86		
7.8	Razdoblja neaktivnosti.....	87		
7.8.1	Kratka neaktivnost	87		
7.8.2	Dugotrajna neaktivnost	87		
7.8.3	Zimska neaktivnost.....	88		
7.9	Ugradnja dodatne opreme.....	89		
8	JAMSTVO	89		
8.1	Konvencionalno jamstvo.....	89		
8.2	Podrška i jamstveni servis	90		
8.3	Jamstveni uvjeti.....	90		
8.4	Jamstvo protiv infiltracije.....	91		

1 UVOD

1.1 NAMJENA PRIRUČNIKA

Ovaj priručnik sadrži upute za uporabu i održavanje vozila društva SEA.

1.2 IDENTIFIKACIJA PROIZVOĐAČA

Proizvođač vozila - u svakoj varijanti i modelu - obuhvaćenih ovim priručnikom je:

SEA Società Europea Autocaravan SpA s jednim dioničarom
Via Val d'Aosta, 4
53036 Poggibonsi (SI), IT
Tel +39 057799511
info@trigano.it

1.3 KAKO ČITATI PRIRUČNIK

Priručnik je podijeljen na poglavlja i odlomke. Svaki odlomak je podrazina odgovarajućeg poglavlja. Referencije na naslove ili odlomke označene su kraticom pogl. ili odl. iza koje slijedi odgovarajući broj. Primjer: „2. pogl.” ili „odl. 2.1”.

Slike u ovom priručniku progresivno su označene brojevima prema pripadajućem poglavlju, na primjer slika 1.3 je treća slika prvog poglavlja. Referencije na slike označene su kraticom sl. iza koje slijedi odgovarajući broj. Primjer: „sl. 1.3”. Komponente koje se vide na slikama označene su slovima ili brojevima, ovisno o slučaju. Upućivanje na komponentu C na slici 2 u 3. poglavlju naznačeno je riječima: „vidi C - sl. 3.2” ili jednostavno „(C - sl. 3.2)”.

Osim uputa za uporabu i održavanje, ovaj priručnik sadrži sigurnosne upute koje zahtijevaju posebnu pozornost. Te informacije označene su dolje opisanim simbolima:



OPASNOST

Nepoštovanje navedenog dovest će do situacije neposrednog rizika koja će, ako se ne izbjegne, prouzročiti trenutnu smrt odnosno ozbiljnu ili trajnu ozljedu.



UPOZORENJE

Nepoštovanje navedenog dovest će do situacije potencijalnog rizika koja, ako se ne izbjegne, može prouzročiti smrt ili ozbiljno oštećenje zdravlja.



PAŽNJA

Nepoštovanje navedenog dovest će do situacije potencijalnog rizika koja bi, ako se ne izbjegne, mogla prouzročiti manju štetu na vozilu.

OBAVIJEST

Naznaka koja se odnosi na ponašanje potrebno za suočavanje s praksom koja nije povezana s tjelesnim ozljedama.



Naznaka u vezi sa zaštitom okoliša.

NAPOMENA

Pruža dodatne informacije uz prethodne naznake u sigurnosnim porukama.

1.4 IDENTIFIKACIJA VOZILA

Vozilo se identificira pomoću dvije slovnobrojčane šifre, redom za šasiju i karoseriju, smještene na sljedeći način:

• Identifikacijska šifra šasije

Položaj šifre šasije pogledajte u priručniku Uporaba i održavanje koji je pripremio proizvođač same šasije i dostavlja se s vozilom.

NAPOMENA

Šifra šasije navodi se i u prometnoj dozvoli.

• Identifikacijska šifra karoserije

Identifikacijska šifra karoserije navodi se na pločici sa sažetkom pričvršćenoj unutar stambenog prostora vozila. Na pločici se navode identifikacijski podaci vozila:

- A.** Homologacijska oznaka
- B.** Identifikacijska šifra modela
- C.** Progresivna šifra proizvodnje vozila
- D.** Najveća dopuštena masa potpuno opterećenog vozila
- E.** Najveća dopuštena masa potpuno opterećenog vozila s prikolicom
- F.** Najveća dopuštena masa na prednjoj osovini
- G.** Najveća dopuštena masa na stražnjoj osovini
- H.** Proizvođač vozila
- I.** Identifikacijska šifra šasije

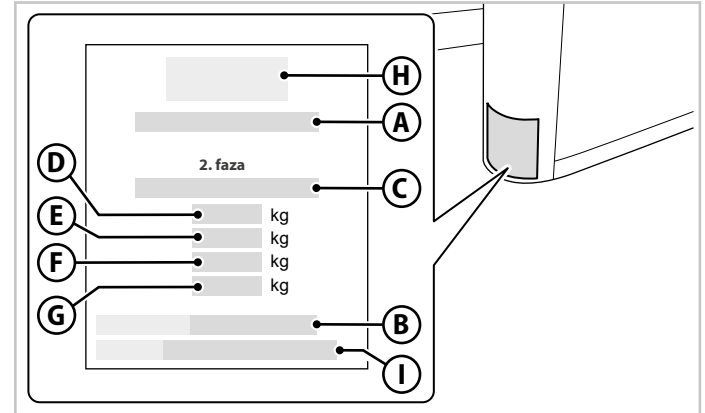

sl. 1.1 - Identifikacijska pločica karoserije

1.5 ISPORUČENA OPREMA

Uz svako vozilo isporučuje se sljedeće:

- dva kompletna seta ključeva (pokretanje i otvaranje stambenog prostora).
- Dokumentacija na vozilu, uključujući - osim ovog priručnika:
 - Priručnik za uporabu i održavanje te jamstveni list proizvođača šasije
 - jamstveni list SEA/TRIGANO
 - priručnik s originalnim uputama za upravljačku ploču
 - priručnici s uputama i jamstvom za eventualne ugrađene uređaje.

1.6 OPĆA PRAVILA



UPOZORENJE

Nepoštovanjem sigurnosnih uputa navedenih u ovom priručniku i u svojoj dokumentaciji isporučenoj zajedno s vozilom mogu se prouzročiti oštećenja ljudima ili stvarima unutar vozila i na samom vozilu.

- Koristite vozilo jedino ako je u savršenom tehničkom stanju i pažljivo slijedite upute navedene u ovom priručniku.
- Eventualne kvarove na komponentama ili isporučenim uređajima, koji bi mogli ugroziti sigurnost korisnika i vozila, odmah dajte na popravak osoblju koje je ovlastio dotični proizvođač.
- Periodično obavljajte programirane kontrole isključivo kod trgovca ili radionice koju je ovlastio proizvođač, kao što se navodi u jamstvenom listu.

- Eventualne izmjene na karoseriji smiju izvoditi isključivo trgovac ili radionica koju je ovlastio proizvođač, uz preuzimanje izravne odgovornosti.
- Pridržavajte se predviđenih rokova za obavljanje zahvata provjere i kontrole navedenih u jamstvenim listovima vozila i u jamstvu protiv infiltracija.



PAŽNJA

Ugradnja zračnih ili hidrauličnih ovjesa nije dopuštena ako postoji kuka za vuču i obrnuto. U prisutnosti obje komponente mogla bi se oštetiti struktura vozila.

NAPOMENA

Oštećenja nastala ugradnjom dodatne opreme koju nije predvidio proizvođač nisu pokrivena jamstvom.

 OKOLIŠ

- **Ne ispuštajte sive vode i kućni otpad na otvorenom ili u ulične slivnike. Spremnik sivih voda i WC kazetu smije se isprazniti samo na predviđenim mjestima za odlaganje u kampovima ili na drugim posebno određenim mjestima odlaganja. Poštujte propise mjesta u kojima boravite i informirajte se o dostupnim mjestima za odlaganje otpada.**
- **Ne bacajte kućni otpad u kante na parkiralištima. I tijekom putovanja odvajajte kućni otpad: posebno sakupljajte staklo, limenke, plastične posude i organski otpad. Informirajte se o dostupnim odlagalištima u mjestima u kojima boravite.**
- **Za WC koristite ekološki prihvatljive i biorazgradive kemikalije u minimalnim dozama. Ako koristite kemikalije koje nisu prikladne za WC, potrebno je češće pražnjenje.**
- **Prilikom zaustavljanja ne ostavljajte motor upaljen. Motor ispušta više otrovnih tvari tijekom rada u praznom hodu.**

OBAVIJEST

Zabranjeno je ispisivati, prevoditi ili reproducirati, čak i samo djelomično, ovaj priručnik za uporabu i održavanje bez prethodnog pismenog odobrenja proizvođača.

1.7 JAMSTVO

Nepoštovanje uputa navedenih u ovom priručniku i drugim priručnicima za uporabu i održavanje kojeg prouzroči štećenja na vozilu izazvat će gubitak prava na proizvođačevo jamstvo.

Osim toga, uzrok su gubitka prava na jamstvo i pogrešna uporaba, neovlašteno diranje ili izmjena originalnih sustava vozila.

Ne priznaju se zahvati pod jamstvom za štetu prouzročenu mrazom.

Proizvođač vozila i proizvođač šasije stalno poboljšavaju svoje modele i stoga zadržavaju pravo na tehničke i estetske izmjene isporučene opreme u bilo kojem trenutku. U ovom se priručniku za uporabu i održavanje navode značajke poznate i uvedene u vozila u vrijeme tiskanja; stoga sadržaj ovog priručnika ne može predstavljati dokaz bilo kakvog prava na potraživanje od proizvođača.

NAPOMENA

- **Za uređaje ugrađene u vozilo vrijedi jamstvo njihovih proizvođača.**
- **Za dodatne informacije o jamstvu koje pokriva vozilo i njegove komponente, pogledajte 8 . poglavlje ovog priručnika, jamstveni list šasije i uređaja ugrađenih u vozilo.**

2 SIGURNOST

Pažljivo pročitajte sva sigurnosna pravila navedena u ovom poglavlju.

2.1 OPĆENITO

Za sigurnu uporabu vozila strogo se pridržavajte sigurnosnih pravila u nastavku.

- Nikad nemojte upotrebljavati prijenosne peći ili kuhala unutar vozila jer predstavljaju opasnost od požara i trovanja.
- Kako bi se osigurala stalna izmjena zraka unutar vozila, postoje trajni otvori u dvostrukom poklopcu stropnih okna i iz ventilacijskih rešetki koje se nalaze u donjem dijelu vozila.



OPASNOST

Povećanjem postotka ugljičnog dioksida povećava se rizik od gušenja. Zbog toga je zabranjeno zatvarati ili na bilo koji način začeptiti trajne ventilacijske otvore.

- Uvjerite se da dobro znate mjesto i način izlaza iz vozila (vrata i prozori).
- Ne blokirajte prostore namijenjene evakuaciji.



UPOZORENJE

Sve informacije koje se odnose na protupožarnu zaštitu pogledajte u odjeljku „2.3 Prevencija požara“.

- Radi pravilne uporabe svih komponenti vozila (motor, kočni sustav itd.) i svakog uređaja ugrađenog u vozilo uvijek pogledajte odgovarajuću tehničku dokumentaciju koju isporučuju odgovarajući proizvođači.
- Na masu i ponašanje vozila u vožnji može se utjecati, čak i značajno, ugradnjom dodatne opreme koja nije uključena u početnu konfiguraciju vozila. Provjerite kompatibilnost ugrađene dodatne opreme sa stabilnošću vozila.
- Povišenim krevetima koristite se samo za spavanje, s postavljenom mrežom za zaštitu od pada kad se krevetima služe djeca, posebno ona mlađa od 6 godina.
- Ako je ugrađena kuka za vuču, najveća dopuštena brzina se smanjuje.

OBAVIJEST

U slučaju uporabe kuke za vuču pogledajte Zakon o sigurnosti prometa na cestama zemlje u kojoj se vozilo vozi.

- Poštujte dimenzije naplataka i guma odobrene za vozilo koje su navedene u prometnoj dozvoli.
- Prilikom zaustavljanja, čak i na ravnoj površini, uvijek uključite ručnu kočnicu i odaberite prvi stupanj prijenosa.



UPOZORENJE

Gubitak stabilnosti. U slučaju zaustavljanja na nagibu ili zamjene kotača, blokirajte vozilo odgovarajućim klinovima koje se umeće ispod kotača.

- Preinake i popravke električnih ili plinskih uređaja ili sustava smije provoditi samo osoblje ovlašteno od strane proizvođača. Svakom neovlaštenom izmjenom jamstvo prestaje vrijediti.

2.2 NA CESTI

Prije uporabe vozila:

- Provjerite rade li pravilno upravljač, kočnice, uređaji za osvjetljavanje i signalizaciju. Također provjerite jesu li eventualne okretno ploče sjedala u kabini pravilno blokirane.

Za sigurnu uporabu vozila, tijekom vožnje slijedite upute u nastavku.

- Pridržavajte se broja sjedećih mjesta navedenog u prometnoj dozvoli. Vozilo nije homologirano za prijevoz većeg broja osoba.
- Pobrinite se da tijekom vožnje putnici ostanu sjediti s vezanim sigurnosnim pojasevima.

NAPOMENA

U svakom slučaju vrijede različite nacionalne odredbe koje se odnose na vezivanje sigurnosnih pojaseva.

- U slučaju uporabe dječjih autosjedralica, koristite se isključivo sjedalima sa sigurnosnim pojasevima s tri točke.



UPOZORENJE

Sjedala okrenuta suprotno od smjera vožnje nisu prikladna za smještaj sustava za pridržavanje djece.

- U slučaju prolaska kroz podvožnjake, tunele, arkade, natkrivena parkirališta itd. vodite računa o najvećoj visini vozila od tla.

NAPOMENA

Najveća visina vozila od tla navodi se u prometnoj dozvoli.



UPOZORENJE

- **Gubitak stabilnosti. Smanjite brzinu u slučaju jakog vjetera ili pri izlasku iz tunela, na nadvožnjacima te pri pretjecanju kamiona i autobusa.**
- **Vozač je odgovoran za poštovanje najvećih vrijednosti opterećenja propisanih u prometnoj dozvoli te za poštovanje Zakona o sigurnosti prometa na cestama.**
- Kako biste izbjegli gubitak stabilnosti ili opasne situacije tijekom vožnje, pri tovaranju u vozilo:
 - Provjerite masu svih predmeta koji se utovaruju.
 - Ravnomjerno rasporedite teret.
 - Opterećenje vozila ne smije prelaziti najveće vrijednosti opterećenja navedene u prometnoj dozvoli.
 - Tijekom zimske sezone, prije uporabe vozila očistite krov od eventualnog snijega ili leda.

NAPOMENA

Masa navedena u prometnoj dozvoli podložna je odstupanju od 5%.

- Nakon duljeg razdoblja neaktivnosti potrebno je dati kočioni sustav, sustav distribucije plina i električni sustav na provjeru u radionicu koju je ovlastio proizvođač.

2.3 PREVENCIJA POŽARA

Iako su prijenosni i fiksni protupožarni uređaji koje se održava u ispravnom stanju obično dovoljni ako su na odgovarajući način signalizirani te ih se pravilno i pravovremeno primijeni za brzo gašenje požara, najbolje sredstvo na raspolaganju za sprječavanje opasnosti od požara u vozilu jest prevencija.

Vozač je stoga dužan obavijestiti putnike o pravilima dobrog ponašanja kojih se moraju pridržavati u tu svrhu:

- Nemojte blokirati puteve za evakuaciju vozila i ne blokirajte prostore namijenjene evakuaciji.
- Nikada ne ostavljajte djecu ili životinje same u vozilu.
- Nikada nemojte koristiti prijenosne peći ili kuhala u vozilu.
- Držite zapaljive materijale dalje od izvora topline (npr. stropna svjetla) i otvorenog plamena (npr. peći i kuhala).
- Nemojte prevoziti lako zapaljiva goriva (npr. benzin, kerozin, dizel) u vozilu.
- Provjerite jesu li prazni spremnici svih drugih eventualno utovarenih prijevoznih sredstava.
- Držite ključeve prostora za plinsku bocu na lako dostupnom mjestu.

U svakom slučaju, proizvođač preporučuje da se opremite sljedećim uređajima:

- Odlaganje sredstva na prah, odobrenog tipa u skladu s normama ISO 7165 (ne isporučuje ga proizvođač), minimalnog kapaciteta 1 kg, treba držati blizu glavnih vrata vozila.

**UPOZORENJE**

Kvalificirano i ovlašteno osoblje mora periodično provjeriti i eventualno ponovno napuniti aparat za gašenje požara. Strogo se pridržavajte datuma predviđenih za kontrolu.

- Protupožarna deka (ne isporučuje je proizvođač) koju treba držati u blizini kuhinje.

**UPOZORENJE**

Opasnost od požara. Pogledajte upute za aparat za gašenje požara i mjere opreza za zaštitu od požara u vozilu te izvježbajte uporabu opreme za gašenje požara.

U slučaju požara u vozilu, važno je ostati miran i pridržavati se sljedećeg postupka:

1. Evakuirajte putnike i udaljite ih od vozila.
2. Zatvorite glavni ventil na plinskim bocama i uklonite ih ako je moguće.
3. Uzbunite i zatražite intervenciju vatrogasaca.
4. Odspojite vanjsku utičnicu iz napajanja na 220 V pa odspojite po-

moćni akumulator prekidačem za isključivanje akumulatora.

5. Udaljite vozila koja su eventualno parkirana u blizini.



UPOZORENJE

- **Vatru pokušajte ugasiti aparatom za gašenje samo ako se radi o manjem požaru i ako to ne predstavlja nikakvu opasnost. Pobrinite se da uvijek imate put za bijeg.**
- **Nikada ne podcjenjujte prisutnost dima, čak ni u skromnim količinama: dim ograničava vidljivost, uzrokuje gušenje i može sadržavati vrlo otrovne tvari.**

2.4 PLINSKI SUSTAV



UPOZORENJE

Opasnost od eksplozije:

- **Tijekom vožnje plinski sustav, ako nije opremljen sigurnosnim ventilom, mora biti potpuno zatvoren.**
- **Tijekom dolijevanja goriva moraju biti isključeni svi plinski uređaji (štednjaci, Combi bojler i grijač prostora, kotao Alde i plinsko napajanje hladnjaka).**

NAPOMENA

Svaki plinski uređaj ima slavinu za zatvaranje. Slavine za distribuciju plina obično se nalaze unutar kuhinjskog elementa.

Kako biste izbjegli opasne situacije povezane s radom plinskog sustava, pridržavajte se uputa u nastavku.

- Najmanje jednom godišnje provjerite nepropusnost cijevi i spojeva kod prodavatelja ili radionice ovlaštene od strane proizvođača.
- Povremeno se uvjerite da savitljivo crijevo za priključak plinske boce nema nikakvih anomalija ili poroznosti. U svakom slučaju, zamijenite savitljivo crijevo unutar roka valjanosti navedenog na samom crijevu. Zamijeniti ga treba crijevom koje je u skladu s važećim sigurnosnim propisima o plinskim uređajima.
- U slučaju neispravnosti sustava (npr. miris plina, neuobičajena potrošnja), odmah zatvorite glavni ventil plinske boce i dobro prozračite prostoriju otvaranjem vrata, prozora i krovnih prozora. Ne palite šibice ili upaljače i ne pušite. Nemojte paliti nikakve električne prekidače (npr. servisne uređaje, svjetla, starter). Neka kvar kontrolira i popravi isključivo osoblje koje je ovlastio proizvođač.
- Uvjerite se da je unutar vozila osigurana dovoljna ventilacija otvaranjem jednog prozora ili otvora prije nego što uključite plinsku peć.
- Nemojte koristiti plinske peći za grijanje prostorija.
- Zatvorite glavni ventil plinske boce kada vozilo ili plinski uređaji nisu u upotrebi.
- Ako se ne upotrebljava samo jedan plinski uređaj, zatvorite odgovarajući ventil.
- Redovito provjeravajte rad sigurnosnih uređaja protiv ispuštanja neizgorjelog plina. Sigurnosni uređaj mora se automatski zatvoriti u roku od jedne minute nakon što se ugasi plamen odgovarajućeg plinskog uređaja. Zatvaranje signalizira jedan "klik".

OBAVIJEST

Kako bi se osigurao rad Combi bojlera i grijača prostora, kotla Alde i ostalih plinskih uređaja, tijekom zimskog razdoblja preporučuje se uporaba jedino boca punjene propanom.

NAPOMENA

Plin propan ostaje u plinovitom stanju do temperature od $-32\text{ }^{\circ}\text{C}$, dok plin butan samo do $0\text{ }^{\circ}\text{C}$. Ispod tih temperatura plinovi više nisu pod tlakom.

**UPOZORENJE**

Opasnost od eksplozije:

- Provjerite jesu li plinske boce čvrsto pričvršćene na nosače u za to namijenjenom prostoru, jesu li u okomitom položaju i ne mogu se pomicati.
- Nemojte skladištiti ili prevoziti plinske boce u drugim odjeljcima vozila.

NAPOMENA

Iz sigurnosnih razloga, prostor za plinske boce izoliran je od stambenog prostora i može mu se pristupiti samo izvana. Prostor komunicira s vanjskim prostorom putem ventilacijskih otvora koji raspršuju i eventualnu nakupljenu vlagu.

**UPOZORENJE**

Opasnost od eksplozije. Provjerite da se ventilacijski sustav prostora za plinske boce nije začepio, jer bi to spriječilo raspršivanje prema vani plina koji eventualno izađe.

- Ne koristite odjeljak za plinsku boce kao ormarić ili policu za prtljagu.
- Glavni ventil plinske boce mora uvijek biti lako dostupan.
- Uvijek zatvorite odjeljak za plinsku bocu kako biste spriječili pristup neovlaštenim osobama.
- Prije polaska i barem jednom tjedno provjerite rade li pravilno detektor ugljičnog monoksida i detektor dima (vidi odl. 6.7.5) ako su u opremi.

2.5 ELEKTRIČNI SUSTAV

- Prije provedbe radova na električnom sustavu:
 - isključite sve uređaje i svjetla;
 - iskopčajte sve priključke iz vanjske mreže od 220 V;
 - odspojite pomoćni akumulator pomoću odgovarajućeg prekidača za isključivanje akumulatora.

**PAŽNJA**

Opasnost od kratkog spoja. Kad uklanjate ili odspajate akumulator, prvo odvojite negativni, a zatim pozitivni pol. Pri likom ponovnog spajanja akumulatora postupite obrnutim redoslijedom: prvo spojite pozitivni, a zatim negativni pol.

UPOZORENJE

- Kao pomoćnu bateriju upotrebljavajte isključivo hermetički zatvorene baterije (bez održavanja). Ako ne upotrebljavate AGM olovni akumulator, potrebno je spojiti crijevo za odvođenje van para stvorenih tijekom faze punjenja.
- U slučaju uporabe litijskog akumulatora kao pomoćnog akumulatora, pažljivo slijedite upute o litijskim akumulatorima navedene u odl. 6.8.4.

PAŽNJA

Provjerite je li punjač pravilno podešen za vrstu korištenog akumulatora.

- U slučaju zamjene pregorjelog osigurača isključite uređaj u pitanju i zamijenite novim osiguračem originalne vrste i ispravne jakosti (iste boje kao pregorjeli osigurač).

UPOZORENJE

Opasnost od požara. Nikad nemojte zamijeniti neispravni osigurač metalnim žicama, nekim drugim oporabljenim materijalima ili osiguračima čija je jakost veća od propisane.

2.6 VODOVODNI SUSTAV

UPOZORENJE

Opasnost od biološke kontaminacije:

- Čak iako je pitka, u vodi u spremniku čiste vode i cijevima u kratkom se vremenu mogu brzo razviti bakterije štetne za organizam pa će ona postati nepitka. Prije uporabe vozila temeljito isperite spremnik i cijevi s puno pitke vode ili nekim odgovarajućim sredstvom. Da biste to učinili, otvorite sve slavine.
 - Vodom u spremniku čiste vode nemojte se služiti kao pitkom vodom.
- Kako biste zimi ili pri niskim temperaturama izbjegli smrzavanje vodovodnog sustava vozila, potpuno ispraznite sustav tako da otvorite i ostavite otvorene sve miješalice, odvodnu slavinu spremnika čiste vode, ventil spremnika Combi bojlera i grijača prostora te zaporni ventil spremnika sivih voda.

3 PRIJE POLASKA

UPOZORENJE

Prije svakog putovanja, a kako bi se zajamčila sigurnost putnika i učinkovitost vozila, potrebno je provesti dolje navedene provjere. Za dio koji se odnosi na šasiju, slijedite upute proizvođača iz odgovarajućeg priručnika za uporabu i održavanje.

3.1 PROVJERE MOTORA

Provjerite razinu svih tekućina koje predviđa proizvođač šasije, a koje su navedene u odgovarajućem priručniku za uporabu i održavanje.

3.2 PROVJERA GUMA

Provjerite tlak kad su gume hladne te istrošenost i stanje guma, slijedeći upute proizvođača šasije navedene u odgovarajućem priručniku za uporabu i održavanje.

UPOZORENJE

Gubitak stabilnosti. Prije svakog polaska i u svakom slučaju u redovitim intervalima, provjerite tlak u gumama prema vrijednostima navedenim od strane proizvođača šasije u priručniku za uporabu i održavanje. Konkretno, ako je vozilo pod punim opterećenjem, ovu provjeru treba provesti u odnosu na referentne vrijednosti za tlak "pod punim opterećenjem".

3.3 PROVJERA KOČNICA

Provjerite razinu kočne tekućine slijedeći upute proizvođača šasije u priručniku za uporabu i održavanje. Čim počnete voziti, provjerite je li kočenje učinkovito i ravnomjerno.

UPOZORENJE

Provjeru kočnica obavite na mjestima gdje nema rizika za druge sudionike u prometu i bez putnika u vozilu.

3.4 KONTROLA SVJETALA

Provjerite rade li sva svjetla ispravno:

- Kratka i duga svjetla
- Prednji i stražnji pokazivači smjera
- Prednja, stražnja i gabaritna svjetla
- Stop svjetla
- Svjetla za vožnju unatrag

3.5 PROVJERA AKUMULATORA

Provjerite jesu li akumulator motora i pomoćni akumulator napunjeni. Ako se na upravljačkoj ploči prikazuje nedovoljan napon, potpuno napunite baterije prije kretanja.

3.6 PROVJERA USLUŽNIH UREĐAJA

Nakon razdoblja neaktivnosti, provjerite rade li ispravno glavni uslužni uređaji, na primjer: hladnjak, grijanje, vodovodne i električne instalacije.

3.7 PROVJERA VANJSKIH DIJELOVA

Prije svakog polaska, čak i za kratka putovanja, obavite sve vanjske kontrole navedene u nastavku.

- Uvučena televizijska antena (ako postoji).
- Potpuno povučena vanjska veranda (ako postoji).
- Isključen vanjski kabel za napajanje od 220 V.
- Podignute vanjske nožice za parkiranje, ako postoje.
- Zatvorena vanjska vrata i zaključane brave.
- Krov bez leda i snijega.



Uvjerite se da ste stavili u vozilo sve predmete korištene tijekom zaustavljanja (npr. stolovi, stolice, kanta za otpatke itd.).

3.8 PROVJERA UNUTARNJIH DIJELOVA

Prije svakog polaska, čak i za kratka putovanja, obavite sve unutarnje kontrole navedene u nastavku.

- Ventili plinskih boca zatvoreni i pravilno povezani u odgovarajućem odjeljku.
- Crvene slavine upravljačke jedinice razdjelnika plina (obično se nalazi unutar kuhinjskog elementa) zatvorene.
- Detektor ugljičnog monoksida i detektor dima pravilno rade (vidi odl. 6.7.5).
- Ulazna stepenica na izvlačenje (ako postoji) potpuno je uvučena i blokirana.

- Ulazna vrata zatvorena i zaključana.
- Unutarnja vrata i klizna vrata zatvorena i zaključana.
- Prozori zatvoreni i sigurno završeni polugama za zaključavanje.
- Krovni prozori zatvoreni, čak i tijekom vožnje.
- Pokretni krevet je pričvršćen i blokiran remenima (ako postoji).
- Vrata ormara i ladice zatvoreni.
- Vrata hladnjaka blokirana.
- Prazni pretinci koji nemaju vrata.
- Rasuti predmeti su spremljeni ili blokirani, posebno kuhinjska daska za rezanje i svaki drugi predmet koji može predstavljati opasnost tijekom vožnje.
- Blagovaonski stolovi pričvršćeni na odgovarajuće nosače.
- Prednje i bočne zavjese za zamačivanje kabine smotane i pričvršćene na odgovarajuće spojnice.
- Okretne ploče sjedala (ako postoje) usmjerene su prema naprijed i blokirane.
- Orijentacija retrovizora prilagođena vozaču.

3.9 PRVO PUTOVANJE

Uz vozilo se isporučuju dva seta ključeva (za pokretanje, vrata, poklopce i otvore za utovar). Rezervni ključ uvijek čuvajte izvan vozila.



UPOZORENJE

Gubitak stabilnosti. Prilikom prve vožnje, nakon prvih 100 km kontrolirajte zategnutost vijaka kotača. Nakon toga, zategnutost vijaka mora se kontrolirati otprilike svakih 5000 km.

**UPOZORENJE**

Gubitak stabilnosti. Kako bi se spriječilo neuobičajeno trošenje guma, preporučujemo da Kupac o vlastitom trošku izmjeri vrijednosti konvergencije prednjih kotača na svom vozilu u voznom stanju. Proizvođač se neće smatrati odgovornim za eventualne nepogodnosti ili oštećenja nastala zbog neobavljene kontrole.

3.10 KORISNA NOSIVOST

Prije polaska provjerite sljedeće:

- Korisna nosivost ne prelazi ukupnu tehnički dopuštenu masu, kako se navodi u prometnoj dozvoli.
- Opterećenje je raspoređeno poštujući maksimalno opterećenje na osovinama.

Korisna nosivost se navodi u tehničkom listu vozila i sastoji se od razlike između ukupne tehničke dopuštene mase i mase u voznom stanju (vidi odl. 3.10.1).

**UPOZORENJE**

Gubitak stabilnosti. Pretjerano opterećenje i nedovoljan tlak u gumama mogu prouzročiti pucanje samih guma, s posljedicom vozačevog gubitka kontrole nad vozilom.

NAPOMENA

- Masa u voznom stanju, a time i korisna nosivost i/ili broj mjesta za sjedenje mogu se razlikovati ovisno o ugrađenoj dodatnoj opremi.
- Vozač je odgovoran za poštovanje najvećih vrijednosti opterećenja propisanih u homologacijskom dokumentu i za poštovanje Zakona o sigurnosti prometa na cestama.
- Mase navedene u tehničkom listu vozila odnose se na ono što se navodi u europskoj Uredbi 2018/858.

3.10.1 MASA U VOZKOM STANJU

Masa u voznom stanju navodi se u tehničkom listu vozila i uključuje sljedeće:

- težina OSNOVNOG vozila kad je prazno,
- vozač,
- 100% goriva,
- čiste vode,
- plinska boca za uporabu u kućanstvu.

3.11 KAKO PRAVILNO NATOVARITI VOZILO

- Teret ravnomjerno rasporedite na desnu i lijevu stranu.
- Dobro pričvrstite teške predmete tako da ne mogu skliznuti, spremajući ih u spremišta ispod poda, u bočna spremišta na podvozju, koja se ne mogu otvoriti u smjeru vožnje ili izravno na podu.
- Lakše predmete spremite u zidne ormariće.
- Ako ga vaše vozilo ima, nosačem za bicikle koristite se isključivo za

prijevoz bicikala.

- Radi sigurnosne kontrole, izvažite tako natovareno vozilo i zajedno s putnicima.

3.12 UTOVAR NA KROV

UPOZORENJE

Opasnost od pada. Mokar ili zaleđen krov vrlo je sklizak.

- Najveća dopuštena nosivost krova je 75 kg i teret mora biti ravnomjerno raspoređen po cijeloj njegovoj površini.
- Pravilno osigurajte teret bez uporabe elastične užadi.
- Hodajte po krovu držeći se daleko od okna.

3.13 STRAŽNJA GARAŽA - STRAŽNJE SPREMIŠTE

- Prilikom tovarjenja u garažu ili u stražnje spremište poštujujte predviđena osovinska opterećenja i homologiranu masu.

UPOZORENJE

Nemojte premašiti maksimalno opterećenje od 300 kg na garaži.

- Spremište može podnijeti raspodijeljeno opterećenje od 300 kg, što je u skladu s podacima navedenim u prometnoj dozvoli u pogledu osovinskog omjera i nosivosti.

UPOZORENJE

Gubitak stabilnosti:

- **Ravnomjerno rasporedite korisnu nosivost. Koncentrirani pretjerani tereti mogu oštetiti podnu oblogu.**
- **Punjenje stražnjeg spremišta smanjuje ukupnu korisnu nosivost vozila. Pazite da ne premašite najveće dopuštene vrijednosti opterećenja za vozilo.**

3.14 PRIKOLICE

UPOZORENJE

Pazite da druge osobe ili djeca nisu u blizini vozila i prikolice tijekom spajanja i odvajanja same prikolice.

- Smiju se ugraditi samo odobrene vrste kuka za vuču. Najveća dopuštena brzina pri vuči prikolice mora se smanjiti: pogledajte Zakon o sigurnosti prometa na cestama u zemlji u kojoj vozite.
- Ako vaše vozilo ima kuku za vuču, savjetujemo da uklonite kuglastu spojnicu kad ne vučete prikolicu.
- U dokumentaciji vozila i kuke za vuču provjerite vrijednosti dopuštenog osovinskog opterećenja kao i opterećenja ruda. Te se vrijednosti ne smiju prekoračiti.

3.15 PODEŠAVANJA

! UPOZORENJE

Bilo koja vrsta podešavanja mora se obaviti samo dok je vozilo zaustavljeno.

3.15.1 VANJSKI ELEKTRIČNO PODESIVI RETROVIZORI

Električni retrovizori mogu se podešavati samo ključem za pokretanje u položaju **RUN**. Za podešavanje retrovizora namjestite gumb (**A** - sl.3.1) u jedan od dva položaja:

1. lijevi retrovizor
2. desni retrovizor

Nakon što ste namjestili gumb, pomaknite ga u smjeru strelica kako biste podesili staklo odabranog retrovizora.

Nakon što ste završili s podešavanjem retrovizora, okrenite gumb (**A** - sl.3.1) u neutralni položaj (**3** - sl.3.1).



sl.3.1 - Podešavanje retrovizora

3.15.2 KLIZNI PROZOR NA SUVOZAČEVOJ STRANI (KAMPER)

NAPOMENA

Za informacije o drugim verzijama pogledajte priručnik za uporabu i održavanje koji daje proizvođač šasije.

Za otvaranje prozora:

1. Pritisnite kuku na stražnjoj ručki (**A** - sl.3.2) i otpustite je iz osigurača da se prozor deblokira.
2. Povucite ručku (**A** - sl.3.2) i pomičite prozor prema naprijed sve do željenog položaja.

Za zatvaranje prozora:

1. Povucite ručku (**A** - sl.3.2) i pomičite prozor natrag u zatvoreni položaj sve dok se ručka u potpunosti ne zahvati osiguračem.

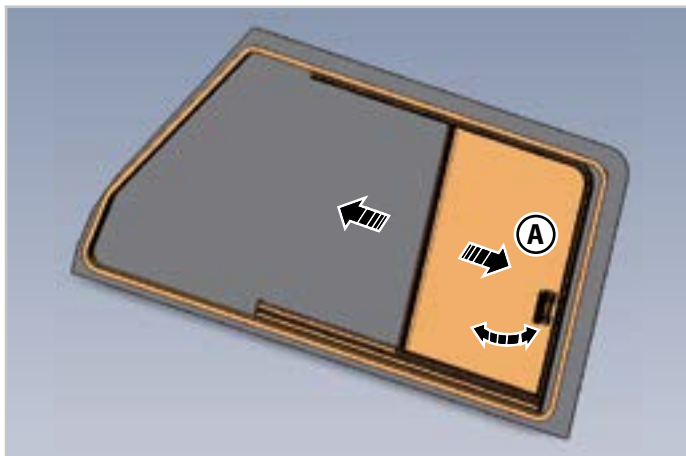

sl.3.2 - Klizni prozor na strani suvozača

NAPOMENA

Za informacije o drugim verzijama pogledajte priručnik za uporabu i održavanje koji daje proizvođač šasije.

Okretanje sjedala

Komanda (A - sl.3.3) za okretanje sjedala nalazi se na vanjskoj strani sjedala.

Prije izvođenja manevra pomaknite sjedalo potpuno naprijed, zatim podignite komandu (A - sl.3.3) kako bi se sjedalo moglo okretati i otpustite je kad se dostigne željeni položaj.

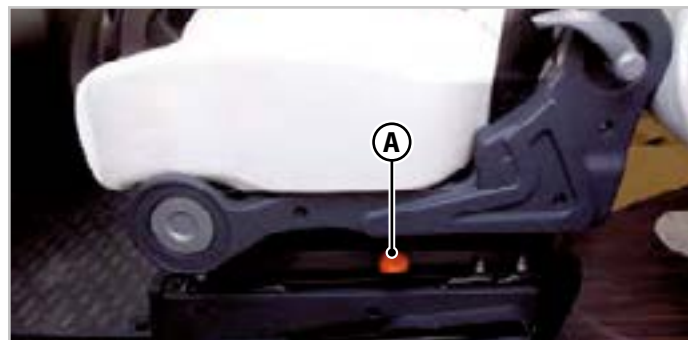

sl.3.3 - Okretanje sjedala

3.15.3 SJEDALA S OKRETNIM PLOČAMA (KAMPER)



UPOZORENJE

Prije polaska uvijek provjerite jesu li obje okretne ploče sjedala (ako postoje) usmjerene prema naprijed i blokirane.

3.15.4 PREDNJA SJEDALA (KAMPER)

NAPOMENA

Za informacije o drugim verzijama pogledajte priručnik za uporabu i održavanje koji daje proizvođač šasije.

Prednja sjedala imaju 4 različite vrste podešavanja:

- podešavanje nagiba naslona (mehaničko pomicanje);
- podešavanje nagiba jastuka (mehaničko pomicanje);
- podešavanje položaja naslona za ruku,
- podešavanje klizanja sjedala.

Nagib naslona

Komanda (**A** - sl.3.4) za podešavanje nalazi se s obje strane sjedala, u donjem dijelu naslona.

Za podešavanje, dok sjedite na sjedalu, okrenite gumb (**A** - sl.3.4) i dovedite naslon u željeni položaj, zatim otpustite gumb.



sl.3.4 - Komanda za podešavanje naslona

Nagib jastuka

Komanda (**B** - sl.3.5) za podešavanje nalazi se s unutarnje strane jastuka sjedala.

Za podešavanje položaja okrenite gumb (**B** - sl.3.5) u smjeru kazaljke na satu ili suprotno od njega.

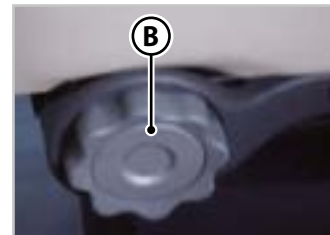

sl.3.5 - Komanda za podešavanje jastuka

Položaj naslona za ruku

Okrećite gumb (**C** - sl.3.6) dok se ne dostigne željeni položaj.



sl.3.6 - Gumb za podešavanje naslona za ruku

Klizanje sjedala

Ručica (D - sl.3.7) za podešavanje uzdužnog položaja sjedala nalazi se ispod sjedišta.

Podignite ručicu (D - sl.3.7) kako bi se sjedalo moglo pomaknuti i otpustite je kad se dostigne željeni položaj.



sl.3.7 - Ručica za klizanje sjedala

3.16 SIGURNOSNI POJASEVI

Ovisno o modelu, vozilo ima automatske sigurnosne pojaseve s tri ili s dvije točke vezanja preko krila. Za vezivanje vrijede propisi na snazi u pojedinim zemljama.

Uvijek slijedite dolje navedene mjere opreza za uporabu sigurnosnih pojaseva.

- Nemojte oštetiti ili uvrtati sigurnosne pojaseve ni vezivati čvorove na njima. Zamijenite oštećene sigurnosne pojaseve.

- Ne radite nikakve izmjene na pričvršćivačima, na kopčama ni na uvlačniku sigurnosnih pojaseva.
- Sigurnosnim pojasevima smiju se služiti samo odrasle osobe.
- Za djecu treba kontrolirati može li se autosjedalica prilagoditi sjedalu vozila. Prilikom montiranja treba pažljivo slijediti upute proizvođača autosjedalice. Dječje autosjedalice stavljajte samo na sjedala sa sigurnosnim pojasevima s tri točke.
- Sjedišta okrenuta suprotno od smjera kretanja nisu prikladna za smještaj sustava za pridržavanje djece.
- Nemojte vezati predmete zajedno s osobom.
- Sigurnosni pojasevi nisu učinkoviti za osobe niže od 150 cm. Kad treba, koristite se dodatnim sigurnosnim napravama koje propisuje Zakon o sigurnosti prometa na cestama.

3.16.1 KAKO SE PRAVILNO KORISTITI SIGURNOSNIM POJASEVIMA



UPOZORENJE

Prije uporabe sigurnosnih pojaseva u vozilu pažljivo pročitajte upute i upozorenja navedena u odl. „3.16 Sigurnosni pojasevi“ priručnika za uporabu i održavanje koji daje proizvođač šasije.

- Nemojte držati sjedalo previše nagnuto, jer će to znatno smanjiti učinkovitost sigurnosnih pojaseva.
- Nemojte namotavati pojas: on mora ležati ravan i ispružen preko prsa ili na trbuhu.

- Zauzmite pravilan položaj za sjedenje prije nego što podesite pojas.
- Pojas je pravilno podešen kad prianja uz tijelo: ako između tijela i pojasa postoji razmak od 5÷6 cm, pojas nije pravilno podešen.
- Da biste vezali sigurnosni pojas umetnite kuku (A - sl.3.8) u kopču (B - sl.3.8).
- Za otpuštanje sigurnosnog pojasa pritisnite gumb (C - sl.3.8).



sl.3.8 - Sigurnosni pojas

3.17 ISOFIX PRIKLJUČCI (OPCIJSKI)

Vozilo je homologirano prema najnovijoj Uredbi za ISOFIX. Ako ih vozilo ima, položaj ISOFIX priključaka označen je naljepnicama.

Prilikom postavljanja dječjih autosjedalica, uzmite u obzir ono što se navodi u nastavku.

- Mogu se montirati dječje autosjedalice koje se pričvršćuju pomoću dva sidrišta ISOFIX u podnožju sjedala i sigurnosnog pojasa s tri točke pričvršćivanja. Sidrište smješteno na stražnjem dijelu sjedala pod nazivom Top-Tether nije predviđeno.
- Prije kupnje ili montiranja dječje autosjedalice sa sidrištem ISOFIX, provjerite može li se stol blagovaonice/dnevnog boravka spustiti te da ne smeta dječjoj autosjedalici.

4 TIJEKOM VOŽNJE

4.1 UPRAVLJANJE VOZILOM

- Vozač je odgovoran uvijek provjeriti sljedeće:
 - Uvijek provjerite sjede li putnici na homologiranim mjestima i jesu li sigurnosni pojasevi sjedala okrenutih u smjeru i suprotno od smjera kretanja vezani.

NAPOMENA

Ukupan broj homologiranih mjesta navodi se u prometnoj dozvoli, a unutar stambenog prostora svako od njih označeno je posebnom naljepnicom.

- Dječje autosjedalice stavljene su samo na sjedala sa sigurnosnim pojasevima s tri točke. Sjedišta okrenuta suprotno od smjera kretanja nisu prikladna za smještaj sustava za pridržavanje djece.
- Vrata i prozori ostaju blokirani tijekom vožnje.
- Poštuju se sve sigurnosne mjere navedene na stranicama ovog priročnika.
- Prije svakog polaska i nakon kratkih zaustavljanja, ako vozilo ima ulaznu stepenicu na izvlačenje, ona mora biti savršeno uvučena i blokirana.
- Ne otvarajte krovne prozore tijekom vožnje.
- Uvijek vozite sa zatvorenim vratima kabine i ulaznim vratima.



UPOZORENJE

Opasnost od pada. Tijekom vožnje:

- **Nemojte se kretati unutar vozila niti se koristiti opremom, krevetima ili WC-om.**
- **Nikad i ni iz kog razloga ne otvarajte vrata kabine ili ulazna vrata jer bi ih zrak mogao iznenada širom otvoriti.**

• Značajke i udobnosti u stambenom dijelu vozila projektirani su za uporabu samo kad je vozilo zaustavljeno. Njihova uporaba tijekom vožnje u suprotnosti je sa Zakonom o sigurnosti prometa na cestama i predstavlja rizik. Proizvođač neće biti odgovoran za nesreće do kojih dođe tijekom vožnje.

• Šasija vozila je šasija gospodarskog vozila: posljedično tome, usvojite prikladno ponašanje tijekom vožnje. Uvijek imajte na umu neka razmatranja u vezi s promjenama u težini i veličini u usporedbi s automobilom. Posebno:

- Vozite pažljivo kako biste izbjegli nagla kočenja.
- Očekujte dulje vrijeme kočenja u odnosu na automobil.
- U zavojima pripazite na gabarite vozila, a posebno na stražnji dio.
- Uzmite u obzir razumno dugo vrijeme za pretjecanje.
- Poduzmite posebne mjere opreza prilikom parkiranja i vožnje unatrag.

! UPOZORENJE

Gubitak stabilnosti. Velika bočna površina vozila čini ga posebno osjetljivim na bočne udare vjetra. U takvoj situaciji vozite umjerenom brzinom, a posebnu pozornost obratite pri izlasku iz tunela, na nadvožnjacima i prilikom pretjecanja kamiona i autobusa.

◦ Budite posebno oprezni kada prolazite ispod podvožnjaka i niskih prolaza.

! PAŽNJA

Opasnost od oštećenja vozila. Na neravnim cestama vozite polako. Kako biste izbjegli oštećenje podvozja ili dijelova montiranih u donjem dijelu vozila, ne zaboravite da stražnji prepust, koji je znatan posebno kod većih modela, može otežati manevriranje, uz rizik da se vozilo "nasuče". Obratite posebnu pozornost kada se približavate usponima i pristupnim rampama za garaže, trajekte, usponcima prometa, znatno brežuljkastim terenima te kad vozite unatrag.

4.2 VANJSKI RETROVIZORI**OBAVIJEST**

Ako veličina retrovizora stvara poteškoće u uskom prolazu, preklopite ga iz položaja 1 u položaj 2 (sl.4.1). Za podešavanje vanjskih retrovizora, pogledajte odl. 3.15.1.

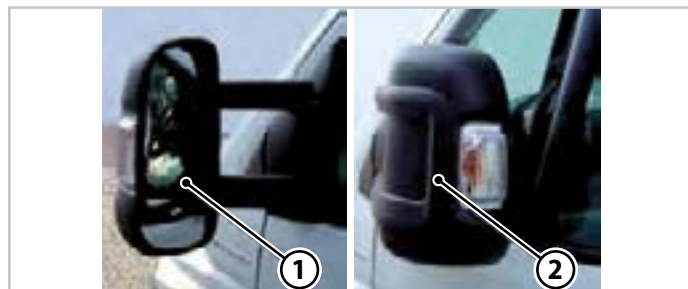

sl.4.1 - Zatvaranje retrovizora

4.3 KOČNICE**! UPOZORENJE**

Sve kvarove ili neispravnosti mora odmah popraviti specijalizirano osoblje koje je ovlastio proizvođač šasije.

5 DOK JE VOZILO PARKIRANO

5.1 OPĆA PRAVILA

- Informirajte se o parkiralištima predviđenim za vozila ili o odmoristima raspoloživim u slučaju duljeg zaustavljanja u naseljenim područjima.
- Verande, stolove, stolice i sušilice na otvorenom koristite samo na mjestima gdje je to dopušteno (kampovi, određena odmorista itd.).
- Nemojte se zaustavljati ispred javnih ustanova ili turističkih mjesta kako ne biste drugima stvarali neugodnosti.



OKOLIŠ

Ne ostavljajte smeće na parkiralištima. Poštujte javni mir, susjede i okoliš općenito.



UPOZORENJE

Opasnost od oštećenja vozila i nanošenja štete imovini i ljudima. Vozilo uvijek parkirajte s aktiviranom parkirnom kočnicom i u prvom stupnju prijenosa. U slučaju privremenog zaustavljanja na nizbrdici uključite stupanj prijenosa za vožnju unatrag.

- Ni na koji način nemojte blokirati ventilacijske otvore i dovode zraka. Čak i tijekom zimskog razdoblja mora se osigurati dobra unutarnja ventilacija.
- Kad je grijanje uključeno, malo otvorite krovne prozore ili prozore.

- Barem jednom dnevno otvorite vrata namještaja i odmaknite jastuke od zidova kako biste spriječili stvaranje kondenzacije.
- Dimnjak za prolaz ispušnih plinova i dovod zraka za izgaranje održavajte uvijek čist.



PAŽNJA

Opasnost od oštećenja vozila. Da biste u sunčanim danima, kad su krovni prozori zatvoreni, napravili hlad u vozilu, nemojte potpuno zatvoriti zavjesu, nego zatvorite mrežu protiv komaraca za 1/3, a zavjesu za druge 2/3, u suprotnom bi se toplina mogla zadržavati između krovnog prozora i zavjese te prouzročiti oštećenja na krovnom prozoru i na okviru.

5.2 KLINOVI ZA KOTAČE

Savjetujemo da vozilo opremite odgovarajućim klinovima za kotače koji će vam poslužiti radi veće sigurnosti u slučaju zaustavljanja na uzbrdici ili nizbrdici. Osim toga, klinovi za kotače mogu poslužiti u razdobljima neaktivnosti vozila (ako je parkirano vani) kako bi prednji kotači bili podignuti i omogućili brže otjecanje kišnice i snijega s krova.

5.3 ULAZNA VRATA STAMBENOG PROSTORA

- Aktivirajte sigurnosno zaključavanje na vratima kabine i ulaznim vratima kako biste spriječili njihovo slučajno otvaranje tijekom vožnje ili u slučaju nesreće.
- Zaključavanje vrata pruža zaštitu od upada izvana, na primjer dok čekate na semaforu. Međutim, u hitnim slučajevima to otežava pristup spasiocima.

- Kad zatvarate vrata i otvore, uvijek se uvjerite da su oni potpuno zatvoreni odnosno provjerite jesu li brave dva puta škljocnule pri zatvaranju i nisu se zaustavile kod prvog škljocaja.

5.3.1 OTVARANJE/ZATVARANJE ULAZNIH VRATA IZVANA

Za otvaranje ulaznih vrata izvana (sl.5.1):

1. Umetnite ključ u bravu **A** i okrenite ga u smjeru kazaljke na satu dok se brava ne otključa.
2. Vratite ključ u središnji položaj **O** i izvadite ga.
3. Otvorite vrata povlačenjem ručke **B**.

Za zatvaranje ulaznih vrata izvana:

1. Zatvorite ulazna vrata ručkom **B**.
2. Umetnite ključ u bravu **A** i okrenite ga suprotno od smjera kazaljke na satu dok se brava ne zaključa.
3. Vratite ključ u središnji položaj **O** i izvadite ga.

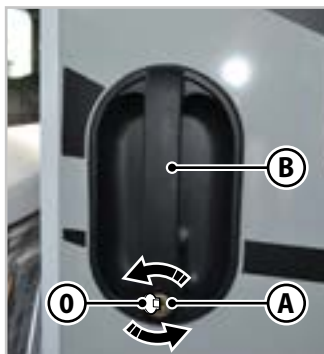

sl.5.1 - Otvaranje/zatvaranje ulaznih vrata izvana

5.3.2 OTVARANJE/ZATVARANJE ULAZNIH VRATA IZNUTRA

Za otvaranje vrata iznutra (sl.5.2):

1. Povucite ručicu **A** da se brava otključa.

NAPOMENA

Povlačenjem ručice **A** vrata se otvaraju čak i ako su zatvorena izvana.

Za zatvaranje vrata iznutra:

1. Zatvorite vrata držeći ručku **B**.
2. Pritisnite ručku **A** da se aktivira sigurnosna brava.

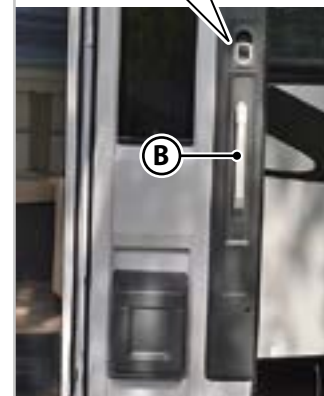

sl.5.2 - Otvaranje/zatvaranje ulaznih vrata iznutra

5.4 GARAŽNI PROSTOR

! UPOZORENJE

- Koristite garažni prostor pridržavajući se homologacijskih podataka o vozilu koji se odnose na najveće ukupno dopušteno opterećenje za samo vozilo i najveće dopušteno opterećenje u garažnom prostoru.
- Prije početka vožnje provjerite jeste li zaključali sve prisutne brave garažnog prostora (A - sl.5.3). Zatvaranje vrata jednostavnim pritiskom ne osigurava se njihovo zaključavanje.

Garažni prostor ima jednu ili dvije brave (A - sl.5.3).

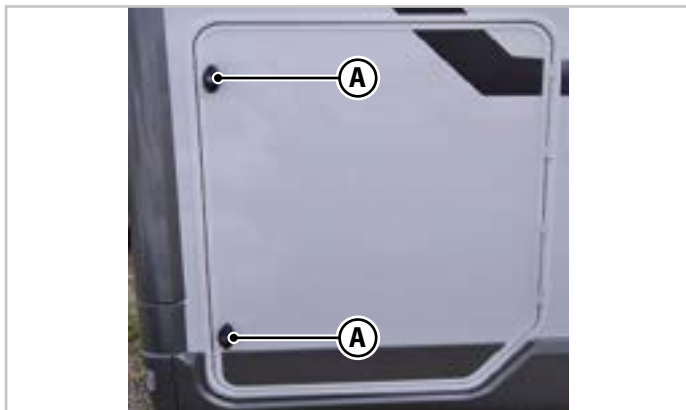

sl.5.3 - Brave garažnog prostora

Za otvaranje garažnog prostora (sl.5.4):

1. Umetnite ključ u bravu **A** i okrenite ga u smjeru kazaljke na satu za 1/4 okretaja kako biste otključali bravu; ponovite radnju za sve prisutne brave **A**.
2. Vratite ključ u okomiti položaj **O** i izvadite ga.
3. Istovremeno povucite ručke **B** kako biste otvorili vrata.

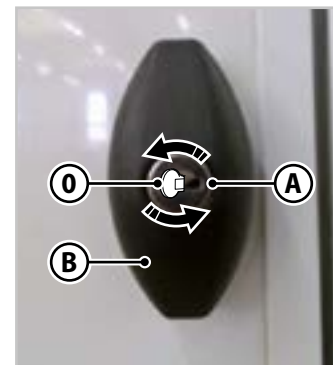

sl.5.4 - Otvaranje/zatvaranje garažnog prostora

Za zatvaranje garažnog prostora (sl.5.4):

1. Prije zatvaranja vrata provjerite da brava nije zaključana.
2. Oslobodite blokadu (gdje je predviđena) i zatvorite vrata.
3. Nakon što ste zatvorili vrata, umetnite ključ u bravu **A** i okrenite ga suprotno od smjera kazaljke na satu za 1/4 okretaja kako biste zaključali bravu; ponovite radnju za sve prisutne brave **A**.
4. Vratite ključ u okomiti položaj **O** i izvadite ga.

Neki modeli imaju vrata garažnog prostora sa zaustavnim klipom (**C** - sl.5.5) koji omogućuje da vrata ostanu blokirana kad se maksimalno otvore. Kako biste zatvorili vrata dovoljno je primijeniti malu silu da se klip otkvači. Drugi modeli, naprotiv, imaju oprugu (**D** - sl.5.5) ili plastičnu vezicu (**E** - sl.5.5).

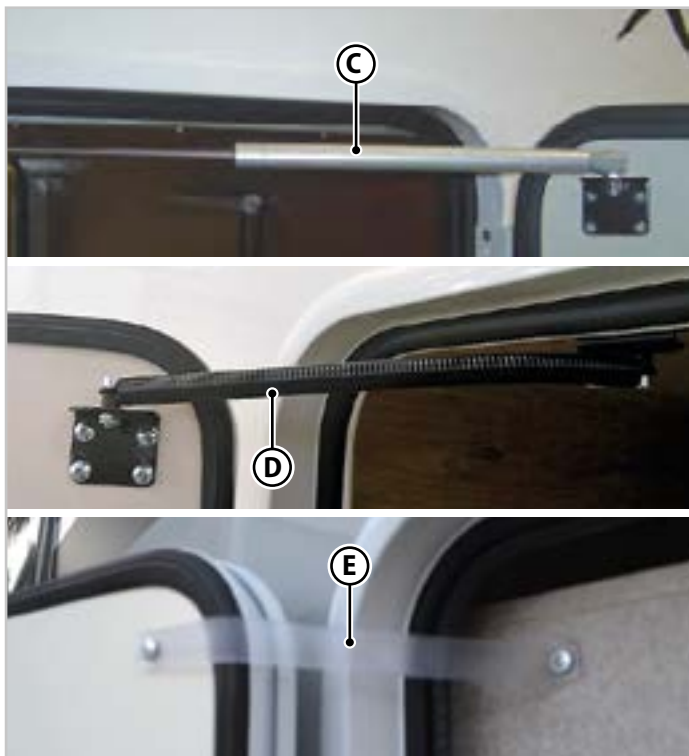

sl.5.5 - Vrste garažnih prostora

5.5 DOLIJEVANJE GORIVA

⚠ UPOZORENJE

Opasnost od eksplozije:

- Tijekom dolijevanja goriva, prijevoza trajektom i kad je vozilo u garaži ili u zatvorenim prostorima bez ventilacije, svi plinski uređaji u stambenom prostoru moraju biti isključeni.
- Plamište dizelskog goriva smanjuje se dodavanjem benzina ili petroleja. Stoga je rizik od eksplozije veći pri rukovanju takvim mješavinama goriva.

Otvor za dolijevanje goriva nalazi se s vanjske strane vozila, obično srijeda lijevo.

5.5.1 VRATAŠCA ZA GORIVO (KAMPER)

NAPOMENA

Za informacije o drugim verzijama pogledajte priručnik za uporabu i održavanje koji daje proizvođač šasije.

Za otvaranje vratašca za gorivo (sl.5.6):

1. Umetnite ključ u bravu **A** i okrenite ga suprotno od smjera kazaljke na satu dok se brava ne otključa.
2. Vratite ključ u središnji položaj **O** i izvadite ga.
3. Otvorite vratašca za gorivo povlačenjem ručke **B**.

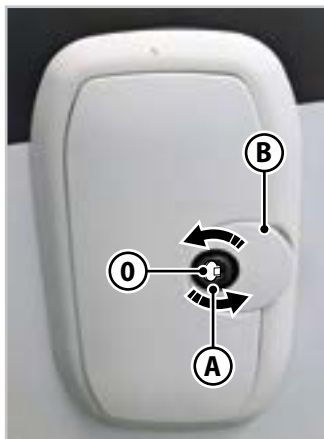

sl.5.6 - Vratašca za gorivo

Za zatvaranje vratašca za gorivo (sl.5.6):

1. Zatvorite vratašca za gorivo pomoću ručke **B**.
2. Umetnite ključ u bravu **A** i okrenite ga u smjeru kazaljke na satu dok se brava ne zaključa.
3. Vratite ključ u središnji položaj **O** i izvadite ga.

5.5.2 ČEP ZA GORIVO (KAMPER)

NAPOMENA

Za informacije o drugim verzijama pogledajte priručnik za uporabu i održavanje koji daje proizvođač šasije.

Za otvaranje čepa za gorivo (sl.5.7):

1. Umetnite ključ u bravu **A** i okrenite ga suprotno od smjera kazaljke na satu dok se brava ne otključa.
2. Okrenite čep za gorivo suprotno od smjera kazaljke na satu dok se ne otvori. Nakon toga možete nastaviti s dolijevanjem goriva.

Za zatvaranje čepa za gorivo (sl.5.7):

1. Okrenite čep za gorivo u smjeru kazaljke na satu dok se potpuno ne zatvori.
2. Okrenite ključ u bravi **A** u smjeru kazaljke na satu dok se brava ne zaključa.
3. Vratite ključ u središnji položaj **O** i izvadite ga.

Aditiv za gorivo

Da biste otvorili čep (**B** - sl.5.7) za aditiv AD-BLUE, okrenite ga suprotno od smjera kazaljke na satu i izvucite. Zatim obavite dolijevanje. Obavite radnju obrnutim redoslijedom da biste ga zatvorili.

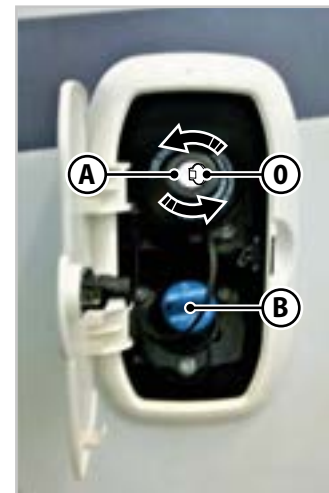

sl.5.7 - Čep za gorivo

5.6 POKLOPAC MOTORA (KAMPER)

NAPOMENA

Za informacije o drugim verzijama pogledajte priručnik za uporabu i održavanje koji daje proizvođač šasije.

Otvaranje poklopca motora

Poklopac motora otvarajte samo kad je vozilo zaustavljeno.

! UPOZORENJE

- **Opasnost od povlačenja.** Spriječite da šalovi, kravate i široka odjeća dođu u dodir, čak i slučajno, s pokretnim dijelovima; mogli bi biti povučeni uz ozbiljan rizik za onoga tko ih nosi.
- **Opasnost od opekline.** Prije obavljanja bilo kakve radnje unutar prostora za motor, pričekajte da se motor ohladi.

Za otvaranje poklopca motora postupite kao što se opisuje u nastavku.

1. Povucite u smjeru strelice polugu **A** (sl.5.7 i sl.5.8, razlikuje se ovisno o tipu vozila) koja se nalazi lijevo od stupa upravljača.
2. Podignite poklopac motora sprijeda podizanjem poluge **B** (sl.5.9).

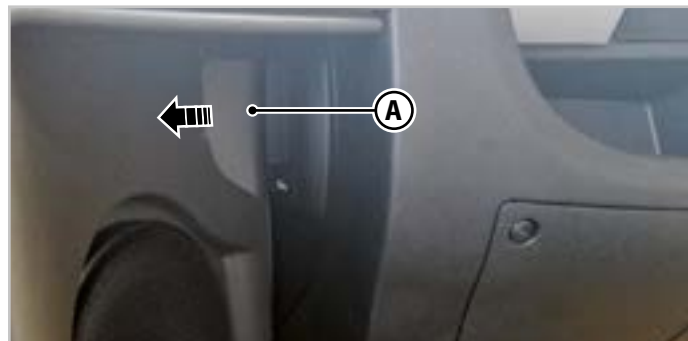

sl.5.8 - Poluga za otvaranje poklopca motora - tip A



sl.5.9 - Poluga za otvaranje poklopca motora - tip B

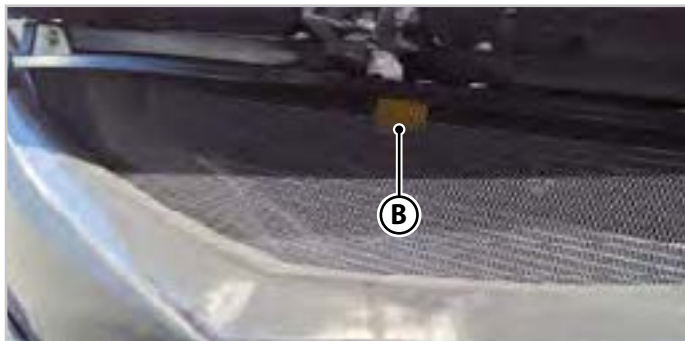

sl.5.10 - Poluga za podizanje poklopca motora



UPOZORENJE

Iz sigurnosnih razloga, poklopac motora mora uvijek biti dobro zatvoren tijekom vožnje. Stoga uvijek provjerite je li poklopac motora pravilno zatvoren i zaključan. Ako se tijekom vožnje čini da brava poklopca motora nije savršeno zaključana, odmah se zaustavite i pravilno zatvorite poklopac motora.

Zatvaranje poklopca motora

Za zatvaranje poklopca motora postupite kao što se opisuje u nastavku.

1. Spustite poklopac motora na otprilike 20 centimetara od prostora za motor.
2. Pustite da poklopac motora padne i pokušajte ga podignuti kako biste provjerili da je potpuno zatvoren, a ne samo zakvačen u sigurnosnom položaju.

Ako se poklopac motora nije potpuno zatvorio, nemojte ga pritiskati, nego ga ponovno podignite i ponovite postupak.

6 STANOVANJE U VOZILU

6.1 VENTILACIJA

OPASNOST

Opasnost od gušenja. Kisik u vozilu smanjuje se ovisno o prisutnosti putnika, radu grijanja i uporabi plamenika, ustupaajući mjesto ugljičnom dioksidu, otrovnom i u nekim slučajevima smrtonosnom plinu.

Stoga je neophodno da:

- se zrak u vozilu stalno obnavlja tijekom dana;
- stalni ventilacijski otvori (A - sl.6.1) nisu začepljeni ili pokriveni.

• Često prozračujte stambeni prostor otvaranjem vrata, prozora i krovnog prozora. U hladnim razdobljima potrebna je redovita izmjena zraka u odnosu na snagu grijanja kako bi se održala optimalna klima u vozilu. U vrućim razdobljima, osobito s visokim vanjskim temperaturama, omogućuje raspršivanje vrućeg zraka koji teži ostati u stambenom prostoru.

• U skladu s važećim odredbama iz područja sigurnosti, vozilo ima fiksne, nezačepljive otvore (A - sl.6.1) za stalni dovod zraka koji je neophodan kako bi se spriječilo stvaranje kondenzata i kako bi se osigurala stalna izmjena zraka unutar stambenog prostora.

- Za održavanje ispravne ventilacije stambenog prostora i kabine:
 - Nikad ne pokrivajte ventilatore za prisilnu ventilaciju ugrađene u karoseriju.
 - Ne pokrivajte krovni prozor s prisilnom ventilacijom ili stropne glij-

vaste ventilatore (npr. zimskom toplinskom izolacijom).

- Nemojte zatvarati/začepljivati ventilacijske otvore bilo kojom drugom vrstom pokrivača.
- Termoventilacijske otvore uvijek držite otvorene.



sl.6.1 - Stalni ventilacijski otvori

NAPOMENA

Tijekom vožnje, posebno putnici koji sjede u stražnjoj blagovaničnici/dnevnom boravku, mogu primijetiti strujanje zraka. Do te pojave dolazi zbog prisutnosti nezačepljivih ventilacijskih otvora predviđenih propisima i ne može se pripisati greškama u proizvodnji ili nedostacima u sastavljanju.

6.1.1 KONDENZACIJA

PAŽNJA

Dugotrajno izlaganje kondenzaciji može oštetiti vozilo i njegove komponente.

NAPOMENA

Oštećenja prouzročena kondenzacijom zbog nepravilnog provjetravanja vozila nisu pokrivena jamstvom.

- Kako biste spriječili stvaranje kondenzacije:
 - Redovito provjetravajte vozilo putem prozora i krovnih prozora.
 - Održavajte optimalnu temperaturu u vozilu, posebno zimi.
 - Redovito grijte vozilo držeći uključen sustav za recirkulaciju zraka. Tijekom faze grijanja otvorite sva vrata ormara, preklopna vratašca i ladice za spremanje.
 - Prozračite vozilo nekoliko sati tijekom i nakon uporabe, osobito ako ga se skladišti u zatvorenom prostoru.
 - Tijekom parkiranja stavite upijajuće materijale između vjetrobranskog stakla i ploče s instrumentima, posebno zimi.
 - Koristite zamke za kondenzat ako ćete dulje vrijeme biti u vozilu.
 - Zimi stavite vanjsko toplinsko sjenilo na vjetrobransko staklo i prozore ili zavjesu za potpuno zamračenje.
 - Nakon svakog tuširanja otvorite prozor ili krovni prozor kako bi vodena para izašla.
 - Redovito zračite ispuhe, jastuke i madrace tako da ih podignete i

stavite uspravno kako biste omogućili da se nakupljeni kondenzat osuši.

- Uklonite zaštitnu foliju nakon uporabe ispuha, jastuka i madraca.

PAŽNJA

Ako su ispuhi, jastuci ili madraci obloženi zaštitnom folijom, nakupljeni kondenzat može dovesti do stvaranja plijesni.

NAPOMENA

Zimi se pri niskim temperaturama može stvoriti kondenzacija unutar dvostrukog stakla, to je potpuno normalna pojava. Kondenzat se uklanja kako se povećava vanjska temperatura.

6.2 PROZORI S AUTOMATSKIM BLOKIRANJEM

Otvaranje

1. Pritisnite sigurnosni gumb **(B)** - sl.6.2) prisutan na polugama za blokiranje **(A)** - sl.6.2).
2. Otpustite sve poluge za blokiranje **(A)** - sl.6.2) dovodeći ih u okomiti položaj.
3. Otvorite prozor tako da ga gurnete od središta do željenog položaja (sl.6.3): prozor će automatski ostati blokiran.

Zatvaranje



PAŽNJA

Uvijek popratite prozor dok se zatvara, ne ostavljajući ga da padne.

1. Gurnite prozor u središnjem dijelu nekoliko milimetara prema naprijed, kako bi se mehanizam deblokirao i omogućilo njegovo slobodno kretanje.
2. Povucite prozor od središnjeg dijela dok se potpuno ne zatvori.
3. Zakvačite sve poluge za blokiranje **(A)** - sl.6.2) dovodeći ih u zatvoreni položaj.
4. Provjerite je li sigurnosni gumb **(B)** - sl.6.2) izašao.

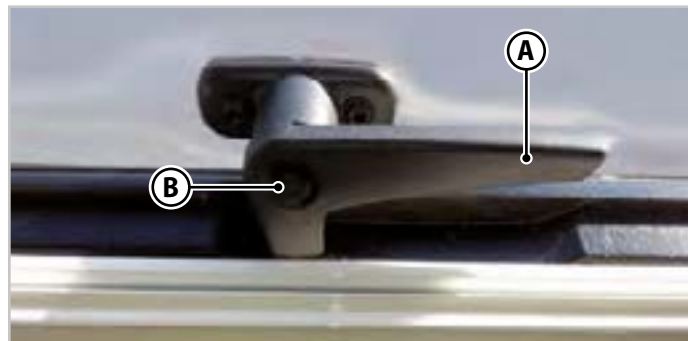

sl.6.2 - Poluga za blokiranje prozora



sl.6.3 - Otvaranje prozora

Mreža protiv komaraca i zavjesa za zamračivanje

Prozori imaju mrežu protiv komaraca i zavjesu za zamračivanje. Mreža protiv komaraca i zavjesa za zamračivanje mogu se koristiti odvojeno.

! PAŽNJA

Uvijek popratite mrežu protiv komaraca i zavjesu dok se potpuno ne namotaju, kako bi se izbjeglo naglo namotavanje koje bi oštetilo mehanizam.

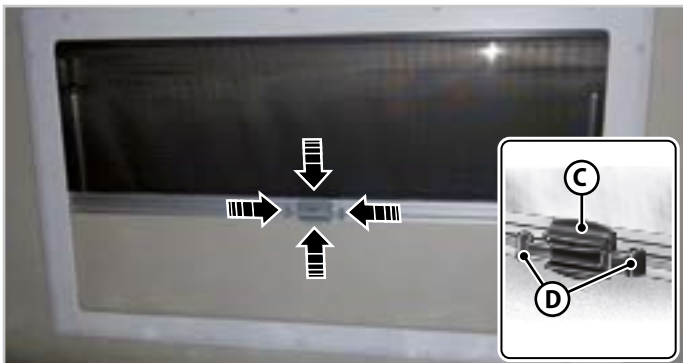

sl.6.4 - Mreža protiv komaraca i zavjesa za zamračivanje prozora

Da biste otvorili ili zatvorili mrežu protiv komaraca držite ručku (C - sl.6.4) i spuštajte je sve dok kukice ne sjednu u blokade na zastoru.

Da biste otvorili ili zatvorili zavjesu za zamračivanje držite pritisnute gumbе (D - sl.6.4) i podignite ili spustite zavjesu držeći ručku (C - sl.6.4).

Kad se dostigne željeni položaj, otpustite gumbе i provjerite da se zavjesa blokirala u jednom od unaprijed određenih položaja.

6.3 KROVNI PROZORI

- Prije početka vožnje kontrolirajte jesu li krovni prozori zatvoreni i zaključani.
- Ne otvarajte krovne prozore tijekom vožnje.

! PAŽNJA

- Tijekom vožnje krovni prozori moraju ostati zatvoreni s otvorenom/otkvačenom rolo zavjesom za zamračivanje i mrežom protiv komaraca (ako postoje). Zavjesa za zamračivanje i mreža protiv komaraca moraju ostati otvorene/otkvačene čak i tijekom razdoblja neaktivnosti.

6.3.1 KROVNI PROZOR S RUČNIM KOTAČIĆEM ZA OTVARANJE

Na nekim modelima ova vrsta krovnih prozora prisutna je u dvije verzije: jedna s jednostavnom funkcijom ventilacije i druga sa sustavom ventilacije i usisavanja. Oba krovna prozora imaju mreže protiv komaraca.

Okretanjem ručnog kotačića za otvaranje (A - sl.6.5) u dva smjera krovni prozor se podiže (za otvaranje) ili spušta (za zatvaranje). Moguće je podesti otvor krovnog prozora u bilo koji međupoložaj.

Za uporabu funkcije ventilacije i usisavanja, otvorite krovni prozor pomoću ručnog kotačića (A - sl.6.5) i odaberite funkciju ventilacije s ulazom zraka (IN) ili usisom (OUT) pomoću tipkovnice (B - sl.6.5).

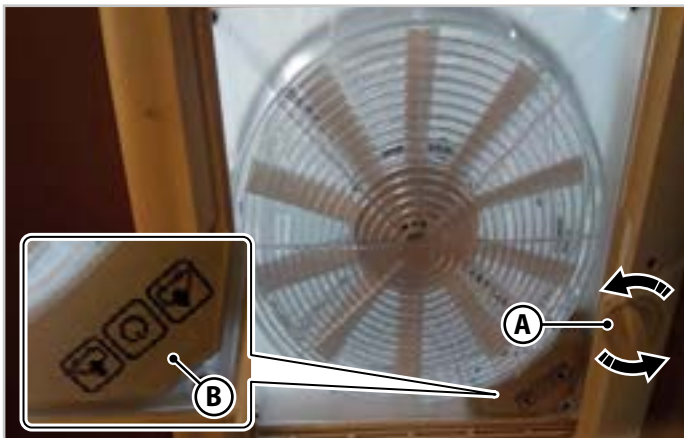

sl.6.5 - Krovni prozor s ručnim kotačićem za otvaranje

6.3.2 NAGIBNI KROVNI PROZOR

Ovisno o modelu, nagibni krovni prozor na vašem vozilu može biti u jednoj od dvije verzije (tip A ili tip B).

Nagibni krovni prozor - tip A (sl.6.6)

Otvaranje

1. Pritisnite sigurnosni gumb **A** i objema rukama povucite držač **B** prema dolje.
2. Povucite držač **B** u vodilice **C** do krajnjeg stražnjeg položaja.

Zatvaranje

1. Objema rukama gurnite držač **B** malo prema gore.
2. Gurnite držač natrag u vodilice.
3. Objema rukama pritisnite držač prema gore sve dok se ne bude nalazio iznad sigurnosnog gumba **A**.

Položaj za recirkulaciju zraka

Nagibni krovni prozor može se postaviti u dva položaja za recirkulaciju zraka.

1. Pritisnite sigurnosni gumb **A** i objema rukama povucite držač **B** prema dolje.
2. Povucite držač **B** u vodilice **C** sve do željenog položaja.
3. Lagano pritisnite držač **B** prema gore i gurnite ga u odabranu vodilicu **D** ili **E**.

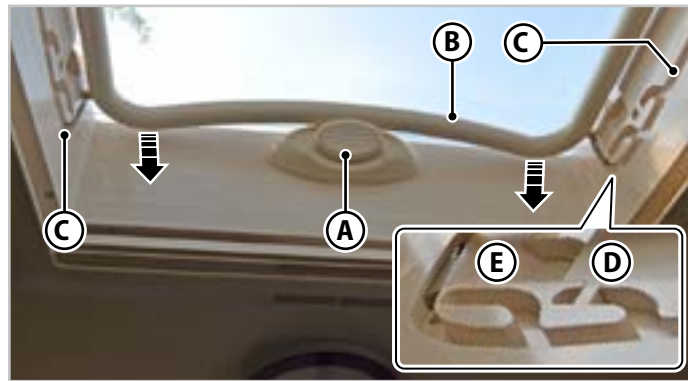

sl.6.6 - Nagibni krovni prozor - tip A

Nagibni krovni prozor - tip B (sl.6.7)

Položaj za recirkulaciju zraka

Nagibni krovni prozor može se namjestiti u više položaja za recirkulaciju zraka.

- Podignite sigurnosnu ručku (**F** - sl.6.7) i okrećite je suprotno od smjera kazaljke na satu kako biste krovni prozor podignuli do željenog položaja.
- Da biste spustili krovni prozor okrećite ručku u smjeru kazaljke na satu sve dok se potpuno ne zatvori.

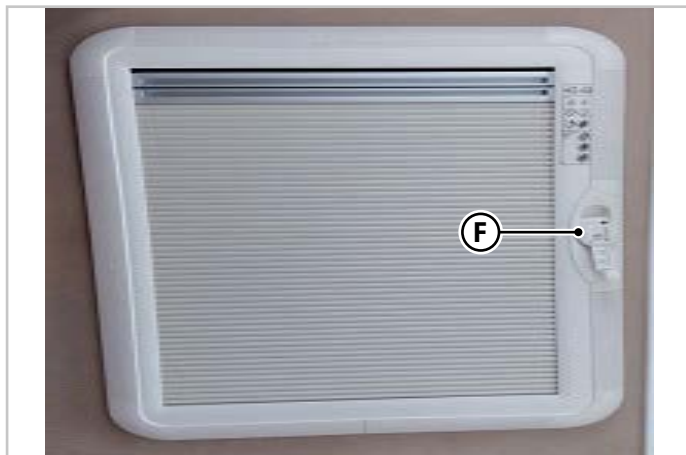

sl.6.7 - Nagibni krovni prozor - tip B

Mreža protiv komaraca i zavjesa za zamračivanje

Nagibni krovni prozor ima mrežu protiv komaraca i zavjesu za zamračivanje. Mreža protiv komaraca i zavjesa za zamračivanje mogu se koristiti odvojeno.

Za otvaranje i zatvaranje mreže protiv komaraca povucite ručku (**G** - sl.6.8) u željeni položaj i otpustite. Mreža protiv komaraca ostaje u tom položaju.

Za otvaranje i zatvaranje zavjese za zamračivanje povucite ručku (**H** - sl.6.8) u željeni položaj i otpustite. Zavjesa za zamračivanje ostaje u tom položaju.

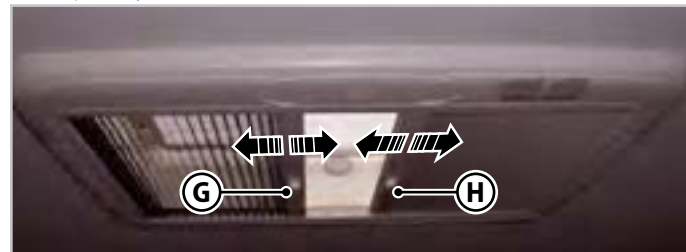

sl.6.8 - Mreža protiv komaraca i zavjesa za zamračivanje nagibnog krovnog prozora

6.3.3 PANORAMSKI KROVNI PROZOR S PODUPIRAČIMA NA RUČNO BLOKIRANJE

Otvaranje

1. Okrenite poluge (**A** - sl.6.9) u uspravni položaj.
2. Otvorite krovni prozor gurajući ga odozdo sve do željenog položaja.
3. Blokirate krovni prozor navijanjem gumba za blokiranje (**B** - sl.6.9) teleskopskih podupirača.

Zatvaranje

1. Odvijte gumbе za blokiranje teleskopskih podupirača (**B** - sl.6.9).
2. Popratite krovni prozor u zatvoreni položaj.
3. Zakvačite sve poluge (**A** - sl.6.9).

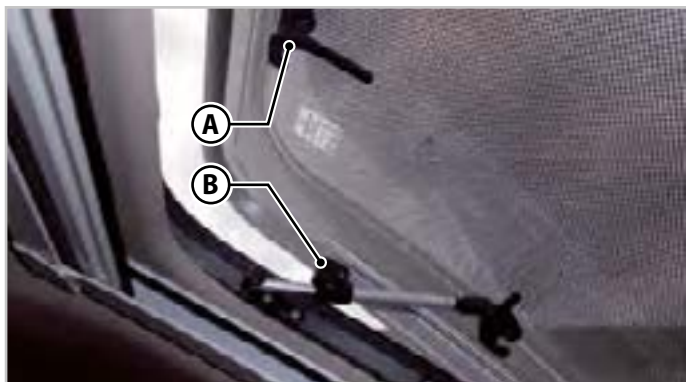

sl.6.9 - Panoramski krovni prozor

Mreža protiv komaraca i zavjesa za zamračivanje

Panoramski krovni prozor ima mrežu protiv komaraca i zavjesu za zamračivanje. Mreža protiv komaraca i zavjesa za zamračivanje mogu se koristiti odvojeno.

Za otvaranje i zatvaranje mreže protiv komaraca uhvatite rub (**C** - sl.6.10) u središnjem dijelu, povucite mrežu protiv komaraca do željenog položaja i otpustite je. Mreža protiv komaraca ostaje u tom položaju.

Za otvaranje i zatvaranje zavjese za zamračivanje uhvatite rub

(**D** - sl.6.10) u središnjem dijelu, povucite zavjesu do željenog položaja i otpustite je. Zavjesa za zamračivanje ostaje u tom položaju.



PAŽNJA

Pri namotavanju uvijek popratite mrežu protiv komaraca i zavjesu.

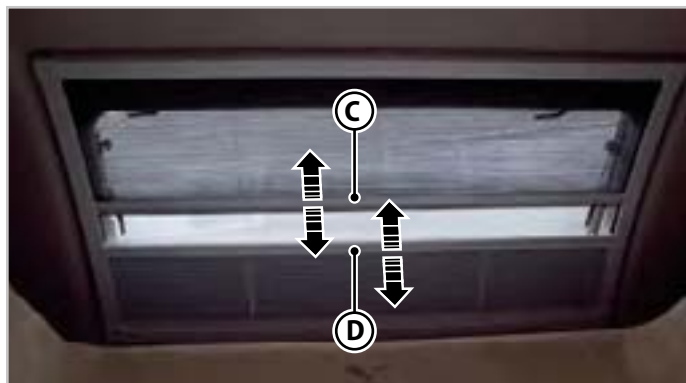

sl.6.10 - Mreža protiv komaraca i zavjesa za zamračivanje nagibnog krovnog prozora

6.4 SKLOPIVE ZAVJESE ZA ZAMRAČIVANJE

6.4.1 BOČNI PROZORI (KAMPER)

NAPOMENA

Za informacije o drugim verzijama pogledajte priručnik za uporabu i održavanje koji daje proizvođač šasije.

Zatvaranje

Pomoću ručke gurnite sklopivo sjenilo (sl.6.11) dok se potpuno ne zatvori i zakvačite ga u odgovarajuće sjedište.

Otvaranje

Otvorite sklopivo sjenilo (sl.6.11) povlačenjem ručke dok se potpuno ne otvori i pričvrstite ga magnetom ručke.



sl.6.11 - Sklopiva sjenila za bočne prozore

6.4.2 VJETROBRANSKO STAKLO (KAMPER)

NAPOMENA

Za informacije o drugim verzijama pogledajte priručnik za uporabu i održavanje koji daje proizvođač šasije.

**UPOZORENJE**

Prije početka vožnje provjerite je li središnje sjenilo potpuno spušteno, a bočna sjenila potpuno zatvorena.

Zatvaranje i otvaranje

Da biste potpuno zamračili, povucite zavjesu za zamračivanje (sl.6.12) preko središnjeg profila prema gore. Povucite zavjesu do kraja prema dolje da se otvori i za uporabu tijekom vožnje.



sl.6.12 - Sklopivo sjenilo za vjetrobransko staklo

Primjeri položaja**ZATVOREN
POLOŽAJ****POLOŽAJ ZA
PRIVATNOST****OTVOREN
POLOŽAJ**

sl.6.13 - Položaji sjenila vjetrobranskog stakla

6.5 SKLOPIVI KREVETI



UPOZORENJE

- Sklopivim krevetima služite se samo za spavanje.
- Prije spuštanja sklopivih kreveta uvjerite se da u području koje zauzima krevet nema ljudi, životinja ili stvari.
- Prije zatvaranja sklopivih kreveta provjerite da na krevetu nema ljudi, životinja ili stvari.
- Na sklopive krevete nemojte odlagati predmete koji bi mogli pasti tijekom putovanja.
- Ne koristite sklopive krevete bez sigurnosne mreže.
- Zabranjena je uporaba sklopivih kreveta djeci mlađoj od 6 godina bez nadzora odrasle osobe.
- Statička nosivost sa spuštenim krevetom je 250 kg za bračni krevet i 125 kg za krevet za jednu osobu. Težina koja se može podignuti je maks. 60 kg. Uvijek poštujujte ograničenu težinu.

6.5.1 PREDNJI SKLOPIVE KREKET



PAŽNJA

Prije spuštanja sklopivog kreveta provjerite je li stol ispod njega smješten izvan radnog djelokruga kreveta kako biste spriječili da viseći ormarić udari o stol.

Otvaranje

Prije izvođenja radnje provjerite sljedeće:

- Nasloni oba prednja kabinska sjedala su spuštene.
- Nema ljudi, predmeta ili životinja koji bi mogli ometati pomicanje kreveta.

Za spuštanje sklopivog kreveta:

1. Deblokirajte sigurnosnu napravu (**A** - sl.6.14).
2. Pomoću odgovarajuće ručke za pomicanje (**B** - sl.6.14) dovedite krevet do kraja hoda.

Zatvaranje

Prije izvođenja radnje provjerite sljedeće:

- Nema ljudi, predmeta ili životinja koji bi mogli ometati pomicanje kreveta.

Za zatvaranje sklopivog kreveta:

1. Pomoću odgovarajuće ručke za pomicanje (**B** - sl.6.14) dovedite krevet do kraja hoda.
2. Ponovno učvrstite krevet sigurnosnom napravom (**A** - sl.6.14).

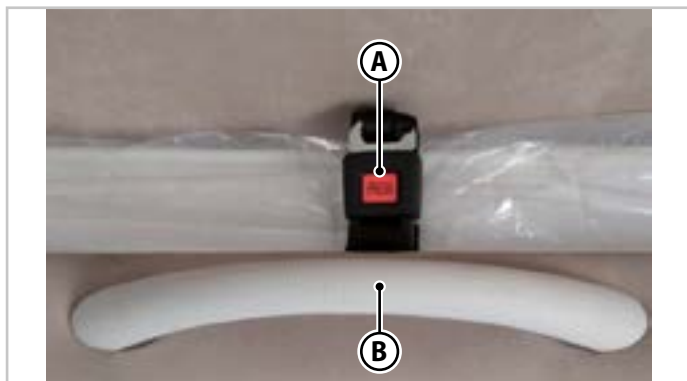

sl.6.14 - Prednji sklopive krevet

6.5.2 SKLOPIVI KREKET IZNAD BLAGOVAONICE/ DNEVNOG BORAVKA (KAMPER)

NAPOMENA

Za informacije o drugim verzijama pogledajte priručnik za uporabu i održavanje koji daje proizvođač šasije.

Prije spuštanja kreveta provjerite sljedeće:

- Ispod područja koje zauzima krevet nema ljudi ili životinja.
- Ispod kreveta nema predmeta koji bi mogli spriječiti njegovu pravilnu uporabu.

Prije podizanja kreveta provjerite sljedeće:

- Na krevetu nema ljudi ni životinja.
- Nema predmeta koji bi mogli spriječiti potpuno zatvaranje ili ometati pravilan rad kreveta.

Krevetom se može upravljati pomoću posebnih komandi (**A** - sl.6.15) smještenih izravno na krevetu ili putem komandne tipke (**B** - sl.6.15) na vozilu. Pritisnite gornju strelicu za podizanje, a donju strelicu za spuštanje kreveta (sl.6.15).

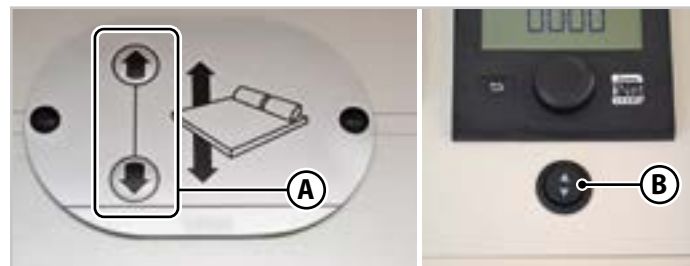

sl.6.15 - Komanda sklopivog kreveta iznad blagovaonice/dnevnog boravka



PAŽNJA

Tijekom duljeg stajanja krevet ne smije ostati u potpuno podignutom položaju: ostavite razmak od oko 10 cm između krova i madraca na krevetu.

Ručno deblokiranje

Provedite sljedeći postupak ako, nakon nestanka električne energije koja napaja sustav za podizanje/spuštanje kreveta, morate obaviti resetiranje ili se ručno koristiti krevetom.

Ovisno o verziji kreveta prisutnoj u vozilu postupite kako slijedi.

Tip A

1. Otvorite lijevi viseći ormarić da biste dospjeli do električnog motora kreveta.
2. Na prednjem dijelu motora umetnite ključ **(D)** - sl.6.16) unutar vijka **(C)** - sl.6.16) za ručno pomicanje.
3. Za podizanje kreveta okrećite ključ suprotno od smjera kazaljke na satu, a za spuštanje u smjeru kazaljke na satu.

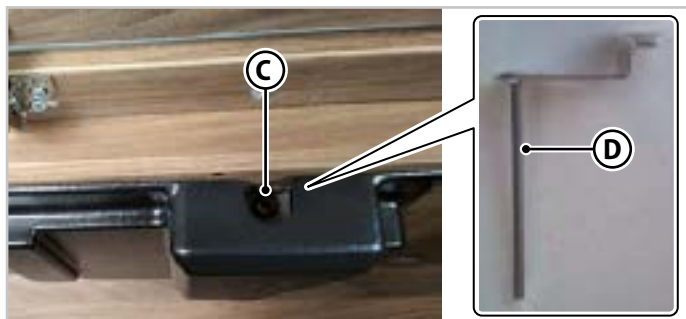

sl.6.16 - Deblokiranje električnog kreveta tipa A

Tip B

1. Otvorite lijevi viseći ormarić da biste dospjeli do električnog motora kreveta.
2. Na donjem dijelu motora **(E)** - sl.6.17) umetnite imbus ključ **(F)** - sl.6.17) unutar odgovarajućeg sjedišta za ručno pomicanje.
3. Za podizanje kreveta okrećite ključ suprotno od smjera kazaljke na satu, a za spuštanje u smjeru kazaljke na satu.

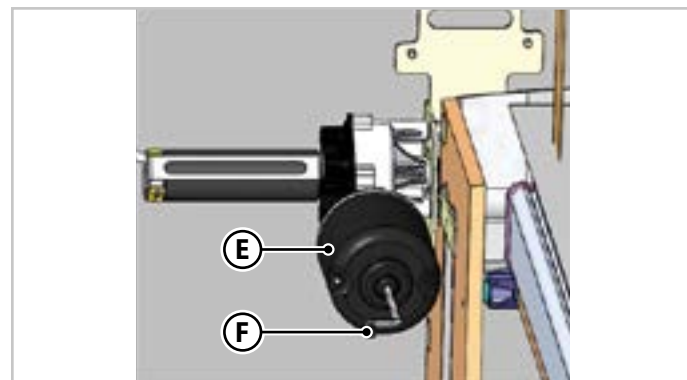

sl.6.17 - Deblokiranje električnog kreveta tipa B

6.5.3 SIGURNOSNA MREŽA

UPOZORENJE

Ne koristite sklopive krevete bez sigurnosne mreže.

- Svi kreveti vozila postavljeni na visini većoj od 1 metra od poda imaju ugrađenu sigurnosnu mrežu.
- Kao sve sigurnosne naprave tako i sigurnosna mreža mora se koristiti i primjenjivati u skladu s važećim propisima.
- Pričvrstite sigurnosnu mrežu (**A** - sl.6.18) kukama (**B** - sl.6.18 i sl.6.19) koje ćete staviti u odgovarajuće prstenove (**C** - sl.6.19).

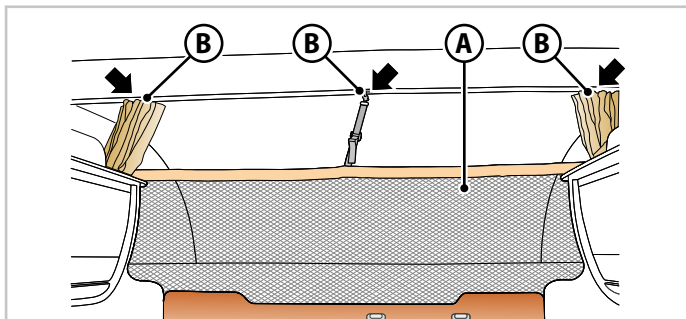

sl.6.18 - Sigurnosna mreža sklopivog kreveta

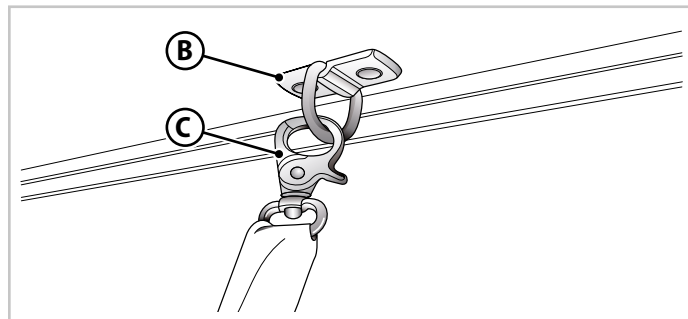

sl.6.19 - Kuka za sigurnosnu mrežu

6.6 PRETVORBA BLAGOVAONICE/DNEVNOG BORAVKA

NAPOMENA

Razne moguće konfiguracije blagovaonice/dnevnog boravka za prostor za spavanje, pogledajte u odlomku 9.1 ovog priručnika.

6.6.1 PREKLOPNA POLICA

Neka vozila imaju, sa strane blagovaonice/dnevnog boravka, preklopnu policu na koju se može smjestiti jastuk. Spustite preklopnu policu kako biste je doveli u položaj kauča (**A** - sl.6.20) i podignite je da je dovedete u položaj za vožnju (**B** - sl.6.20).



sl.6.20 - Preklopna polica blagovaonice/dnevnog boravka

6.6.2 STOL

Ovisno o modelu vozila, stambeni prostor opremljen je stolovima koje se može spustiti i manevrirati njima kako bi se poboljšala udobnost stanovanja i dnevna verzija blagovaonice/dnevnog boravka pretvorila u noćnu.

Stol s teleskopskom nogom (opcija)

Za spuštanje stola:

1. Nogom pritisnite gumb (**A** - sl.6.21) koji se nalazi u podnožju stola.
2. Istodobno gurnite stol prema dolje sve dok se potpuno ne spusti.

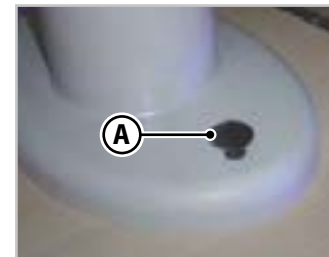

sl.6.21 - Teleskopska noga

Mehanizam za premještanje (ovisno o modelima)

Ručka (**B** - sl.6.22) omogućuje premještanje ploče stola u bilo koji položaj:

1. Držite ručku **B** pritisnutu dlanom okrenutim prema gore.
2. Namjestite stol po želji.
3. Otpustite ručku **B**.



sl.6.22 - Mehanizam za premještanje stola

Stol koji se otvara poput knjige **(ovisno o modelima)**

1. Otpustite blokade ispod stola i okrenite ploču stola za 90°.



2. Otvorite ploču stola i položite je na strukturi ispod.



Stol sa sklopivom nogom **(ovisno o modelima)**

1. Pritisnite gumb **C** na zglobu noge stola.
2. Preklopite nogu stola.

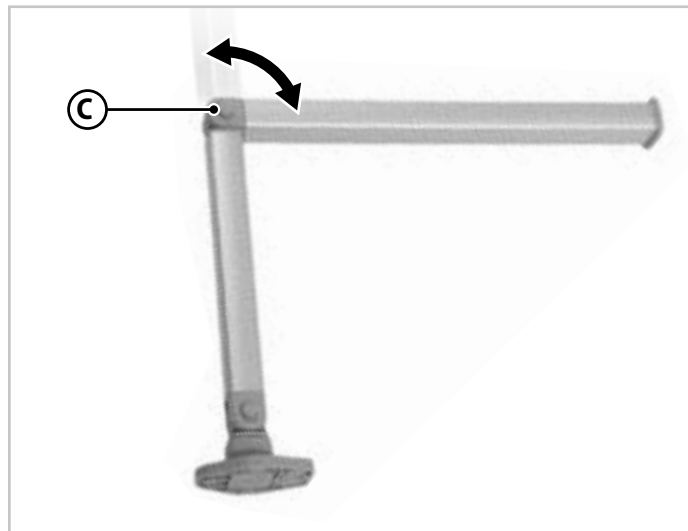

sl.6.23 - Stol sa sklopivom nogom

6.7 PLINSKI SUSTAV

6.7.1 PRAVILA UPORABE

UPOZORENJE

Sukladno zakonskim odredbama, cijeli plinski sustav mora biti potpuno zatvoren dok je vozilo u pokretu. Prije početka vožnje treba zatvoriti ventil na plinskoj boci i sve crvene slavine upravljačke jedinice razdjelnika plina u stambenom prostoru.

- Periodično dajte provjeriti nepropusnost cijevi i priključaka sustava. Za ovu radnju morate se obratiti trgovcu ili radionici koju je ovlastio proizvođač.
- Proizvođač odbacuje svaku odgovornost u slučaju nepravilne uporabe, neovlaštenog diranja ili vršenja izmjena na originalnom plinskom sustavu ili neobavljenih provjera samog sustava. Zamijenite gumeno crijevo regulatora prema datumu utisnutom na crijevu.
- Plinski sustav napaja se iz jedne ili dvije uklonjive plinske boce spojene na reduktor tlaka.
- Sustav distribuira plin putem upravljačke jedinice do sljedećih uređaja: štednjak i eventualno pećnica, Combi bojler i grijač prostora, kotao Alde i hladnjak.

6.7.2 UPRAVLJAČKA JEDINICA RAZDJELNIKA PLINA

Upravljačka jedinica omogućuje distribuciju plina do svih uređaja koji se napajaju iz sustava.

UPOZORENJE

Prije prve uporabe plinskih uređaja opisanih u ovom odlomku pažljivo pročitajte priručnike s uputama za uporabu koje dostavljaju njihovi proizvođači.

Prije stavljanja u rad nekog uređaja treba otvoriti glavni plinski ventil na plinskoj boci i odgovarajuću slavinu na upravljačkoj jedinici razdjelnika plina. Ovisno o modelima, upravljačka jedinica razdjelnika plina nalazi se ispod sudopera ili ispod ormarića.

Pojedine slavine (sl.6.24) označene su simbolom: on identificira uređaj na koje su spojene.

- A. Slavina za ploču za kuhanje
- B. Slavina za hladnjak
- C. Slavina za Combi bojler i grijač prostora
- D. Slavina za pećnicu

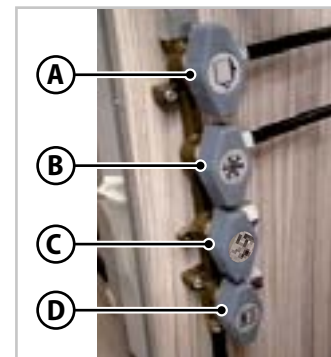

sl.6.24 - Slavine razdjelnika plina

Rad: slavine su zatvorene (**B** - sl.6.25) kad je gumb okomit na izlaznu cijev dok su otvorene (**A** - sl.6.25) kad je gumb usmjeren kao izlazna cijev.

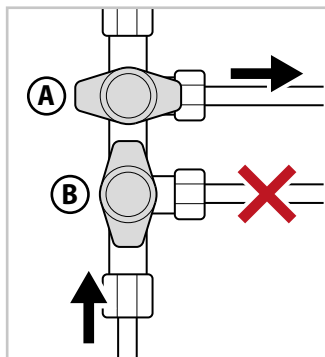

sl.6.25 - Otvaranje i zatvaranje slavina

6.7.3 PLINSKE BOCE



sl.6.26 - Prostor za plinske boce

Uklonjive plinske boce smještene su u posebnom ventiliranom prostoru (sl.6.26) kojem se može pristupiti samo izvan vozila i potpuno je izoliran od stambenog prostora.



UPOZORENJE

- **Uvijek provjerite jesu li ventilacijske rešetke prostora za plinske boce potpuno slobodne.**
- **U prostor za plinske boce nije dopušteno slagati druge predmete osim samih plinskih boca.**

- Plinske boce blokirajte u njihovom prostoru odgovarajućim remenjem, u okomitom položaju i tako da se ne mogu okretati.
- Prije uklanjanja regulatora tlaka ili savitljivog crijeva iz plinske boce, zatvorite glavni ventil.
- Ručno navijte prstenastu maticu regulatora tlaka na plinske boce, služeći se ključem samo za završno pritezanje.

OBAVIJEST

Prstenasta matica regulatora tlaka ima lijevi navoj, zato je morate okretati suprotno od smjera kazaljke na satu da se navije.

- Plin iz uklonjive plinske boce koja ima vlastiti ventil za zatvaranje dolazi do potrošnih uređaja prolazeći kroz reduktor tlaka i upravljačku jedinicu razdjelnika s više slavina, po jedna za svaki uređaj, smještenu unutar kuhinjskog elementa ili u ormaru.

- Svako trošilo ima sigurnosni ventil s termoelementom koji u slučaju nehotačnog gašenja plamena prekida izlazak plina.
- Kad vozilo ostavljate parkirano preporučljivo je temeljito isključiti svaki uređaj koji radi na plin. Osim toga, uvijek zatvorite ventil na plinskim bocama i slavine upravljačke jedinice unutar stambenog prostora.

Zamjena plinske boce

1. Zatvorite glavni ventil na plinskoj boci okretanjem gumba u smjeru kazaljke na satu.

NAPOMENA

Smjer okretanja gumba za zatvaranje ventila vidi se na samom gumbu.

2. Odgovarajućim ključem odvijte prstenastu maticu regulatora plina (lijevi navoj) u smjeru kazaljke na satu i uklonite regulator s ventila plinske boce.
3. Otkočite remen za pričvršćivanje plinske boce i izvucite plinsku bocu iz njezinog prostora.
4. Stavite punu plinsku bocu u njezin prostor i pričvrstite je remenjem za pričvršćivanje.
5. Zamijenite brtvu regulatora tlaka novom brtvom.



PAŽNJA

Brtvu regulatora tlaka plinske boce morate zamijeniti novom kad god se prstenasta matica regulatora tlaka olabavi ili se potpuno odvijte.

NAPOMENA

Mnoge plinske boce imaju novu brtvu umetnutu u poklopac za zatvaranje koji se otrgne, na izlaznom otvoru plinske boce.

6. Regulator tlaka montirajte na glavni ventil plinske boce navijajući prstenastu maticu regulatora plina suprotno od smjera kazaljke na satu (lijevi navoj).

6.7.4 DUO CONTROL CS OKOMITO - VODORAVNO (OPCIJA)

NAPOMENA

Informacije o uporabi i radu sigurnosnog regulatora tlaka plina s automatskim prebacivanjem pogledajte u dokumentaciji koju dostavlja proizvođač regulatora.

6.7.5 DETEKTOR UGLJIČNOG MONOKSIDA I DIMA (OVISNO O MODELIMA)

Neka vozila imaju uređaje za detekciju ugljičnog monoksida (**A** - sl.6.27) i dima (**B** - sl.6.27). Uređaji su smješteni na zidu ili na krovu vozila, u blizini ulaznih vrata.



sl.6.27 - Detektori CO i dima

NAPOMENA

Više informacija o uporabi i radu detektora dima i detektora ugljičnog monoksida pogledajte u dokumentaciji koju dostavlja proizvođač uređaja.



UPOZORENJE

Prije polaska i barem jednom tjedno provjerite rade li detektor ugljičnog monoksida (A - sl.6.27) i detektor dima (B - sl.6.27) pravilno, kao što se opisuje u priručniku s uputama koji dostavlja proizvođač uređaja.

Detektor ugljičnog monoksida

Uređaj za detekciju ugljičnog monoksida (**A** - sl.6.27), alarmom upozorava ako količina plina premaši dopuštenu granicu. Kad su na uređaj spojene baterije, svake minute treptat će zeleno svjetlo koje pokazuje da uređaj radi.

Pritisnite gumb TEST kako biste provjerili radi li alarm pravilno: trebao bi se oglasiti probni zvučni signal.

Detektor dima

Uređaj za detekciju dima (**B** - sl.6.27) alarmom upozorava ako količina plina premaši dopuštenu granicu. Kad su na uređaj spojene baterije, svakih 30 sekundi treptat će LED svjetlo koje pokazuje da uređaj radi.

Pritisnite gumb TEST u trajanju od oko 3 sekunde kako biste provjerili radi li alarm pravilno: trebao bi se oglasiti probni zvučni signal.

6.8 ELEKTRIČNI SUSTAV

Svim električnim funkcijama unutar karoserije upravlja se s upravljačke ploče (vidi odl. 6.11.4). Trošila električne energije napajaju se iz pomoćnog akumulatora (vidi odl. 6.8.4).

6.8.1 PRAVILA UPORABE

! UPOZORENJE

Opasnost od smrtonosnog strujnog udara:

- Popravke električnog sustava smije obavljati samo specijalizirano osoblje, a u svakom slučaju uvijek kod trgovca ili u radionici koju je ovlastio proizvođač.
- Prije izvođenja zahvata na električnom sustavu isključite sve uređaje i svjetla, odspojite eventualan priključak na vanjsku mrežu od 220 V i pomoćni akumulator pomoću odgovarajućeg prekidača za isključivanje akumulatora.

! PAŽNJA

U slučaju zamjene pregorjelog osigurača isključite uređaj u pitanju pomoću prekidača i zamijenite novim osiguračem originalne vrste i ispravne jakosti (iste boje kao pregorjeli osigurač). Prije zamjene osigurača utvrdite uzrok kvara

6.8.2 NAPAJANJE 220 V

! UPOZORENJE

Opasnost od smrtonosnog strujnog udara. Vanjsko napajanje od 220 V mora biti zaštićeno diferencijalnom sklopkom od 30 mA. Diferencijalna sklopka razlikuje se ovisno o modelu vozila.

Za vrijeme zaustavljanja vozilo se može priključiti na vanjsku mrežu za napajanje od 220 V. Točka priključka ne smije biti udaljena više od 20 metara od vozila.

Ploča za napajanje od 220 V (**A** - sl.6.28) vozila zaštićena je dvopolnom termomagnetskom diferencijalnom sklopkom (**B** - sl.6.28). Utičnica za napajanje ima treći pol za uzemljenje kako to predviđaju važeći propisi.

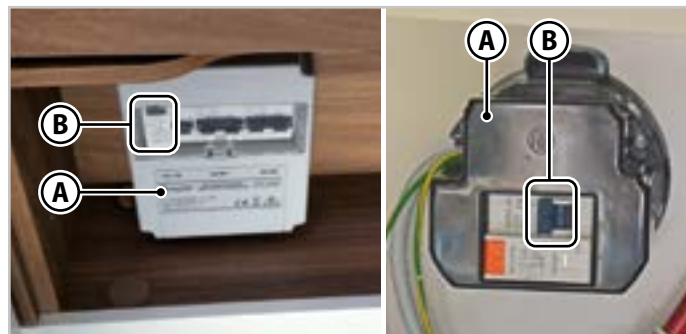

sl.6.28 - Razvodna ploča

Priključak na mrežu od 220 V omogućuje napajanje sljedećeg:

- Utičnice od 220 V
- Hladnjak 220 V
- Automatsko punjenje pomoćnog akumulatora i akumulatora motora putem punjača montiranog u vozilu (električna upravljačka jedinica). Struja punjenja prilagođava se razini napunjenosti akumulatora. Stoga nije moguće da dođe do preopterećenja.

Spajanje na napajanje 220 V

Za spajanje na napajanje 220 V:

1. Spustite ručice (**B** - sl.6.28) diferencijalne sklopke.
2. Podignite poklopac (**C** - sl.6.29) utičnice (**D** - sl.6.29) koji se nalazi na bočnoj strani vozila.
3. Spojite vanjski kabel odgovarajućeg presjeka i odobrenog tipa u utičnicu (**D** - sl.6.29).
4. Spojite vanjski kabel na mrežu za napajanje 220 V.
5. Podignite ručice (**B** - sl.6.28) diferencijalne sklopke.

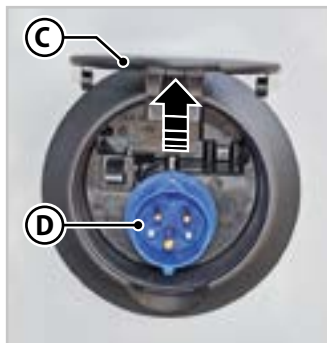

sl.6.29 - Utičnica za napajanje 220 V

PAŽNJA

- Ako se diferencijalna sklopka aktivira kad podignete ručice, nemojte ustrajati u njezinom aktiviranju, nego provjerite spoj.
- Vanjski priključni kabel na mrežu 220 V mora biti u skladu s karakteristikama navedenim u lokalnim propisima zemlje u kojoj se priključivanje ili punjenje odvija.

6.8.3 NAPAJANJE 12 V

Vozilo ima napajanje od 12 V koje se dostavlja iz pomoćnog akumulatora. Napajanje od 12 V napaja radna trošila, dakle unutarnju rasvjetu te sve sustave i dodatnu opremu u stambenom prostoru vozila.

U vožnji se oba akumulatora vozila (za motor i pomoćni) pune iz alternatora koji napaja i hladnjak od 12 V.

Kako bi se spriječilo brzo pražnjenje pomoćnog akumulatora, hladnjak se napaja na 12 V samo dok je motor upaljen.

NAPOMENA

- Kompresorski hladnjak napaja se samo na 12 V.
- Kad je prisutan kompresorski hladnjak, vozilo je pripremljeno za ugradnju dvaju akumulatora kako bi se omogućilo napajanje hladnjaka čak i kada je vozilo ugašeno.

OBAVIJEST

Kad je motor ugašen i vozilo nije spojeno na vanjsku mrežu od 220 V, nemojte dulje vrijeme napajati električna trošila akumulatorom od 12 V, jer rezerva energije pomoćnog akumulatora omogućuje njegovu uporabu samo u ograničenom vremenskom razdoblju.

NAPOMENA

Razinu napunjenosti akumulatora možete vidjeti na upravljačkoj ploči.

6.8.3.1 Isključivanje akumulatora

Funkcija isključivanja akumulatora može se izvesti, ovisno o modelu vozila:

- Putem prekidača za isključivanje akumulatora
- Ručnim odspajanjem akumulatora
- Automatskim odspajanjem akumulatora s upravljačke ploče

Prekidač za isključivanje akumulatora (ako postoji)

Električni krug od 12 V pomoćnog akumulatora može imati prekidač koji omogućuje prekid napajanja umetanjem i okretanjem odgovarajućeg ključa (A - sl.6.30).

OBAVIJEST

Poštujte položaj za umetanje ključa, pazeći da se dva zupca podudaraju sa sjedištima u prekidaču.

Prekidač se nalazi unutar desnog sjedala blagovaonice/dnevnog boravka ili unutar okna na podu suvozača i ima dva položaja:

- **OFF**: odspojen akumulator
- **ON**: spojen akumulator

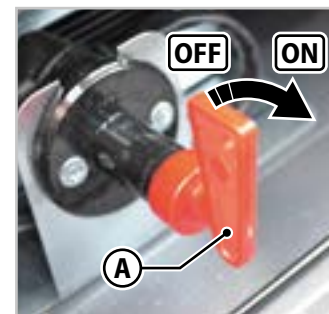

sl.6.30 - Prekidač za isključivanje akumulatora

Ručno odspajanje**UPOZORENJE**

Opasnost od smrtonosnog strujnog udara. Prije ručnog odspajanja pomoćnog akumulatora provjerite je li vozilo ugašeno.

Tamo gdje nema prekidača za isključivanje akumulatora, akumulator se može ručno odvojiti od polova (prvo negativni, zatim pozitivni pol).

Automatsko odspajanje

Akumulator se može isključiti i automatski putem upravljačke ploče, ovisno o opremi vozila.

Ploča tipa A (sl.6.42, stranica 74)

1. Držite pritisnutu tipku za pokretanje u trajanju od 10 sekundi.
2. Nakon nekoliko sekundi oglašavaju se zvučni signali koji će završiti dužim zvučnim signalom.
3. Nakon što zvučni signal završi, aktivira se funkcija isključivanja akumulatora.

Ploča tipa B (sl.6.43, stranica 74)

Pritisnite tipku "Isključivanje" kako biste aktivirali funkciju isključivanja akumulatora.

NAPOMENA

- Nakon što se isključivanje akumulatora aktivira, trošila se napajaju još 180 sekundi.
- Više informacija o radu upravljačke ploče pogledajte u priručniku s uputama koji dostavlja proizvođač uređaja.

6.8.4 AKUMULATORI

Vozilo ima dva akumulatora koje tijekom vožnje automatski puni alternator:

- **akumulator motora:** napaja električne dijelove originalne šasije (motor, vanjska svjetla vozila itd.).
- **pomoćni akumulator:** napaja radna trošila, dakle unutarnju rasvjetu te sve sustave i dodatnu opremu u stambenom prostoru vozi-

la. Nalazi se u vozačkoj kabini ili unutar desnog sjedala blagovaonice/dnevnog boravka.

Opće upute

OBAVIJEST

- **Prije polaska na putovanje preporučljivo je provjeriti jesu li akumulator motora i pomoćni akumulator napunjeni.**
- **Kad je to moguće, tijekom duljih zaustavljanja na putovanju spojite vozilo na mrežu od 220 V da se napunjenost pomoćnog akumulatora vrati na ispravnu razinu.**

OBAVIJEST

- **Ako su jedan ili oba akumulatora prazna, preporučujemo da ih potpuno napunite prije polaska na put. Pobrinite se za punjenje akumulatora 48 sati prije i 48 sati nakon putovanja.**
- **U slučaju da je akumulator potpuno prazan, punite ga najmanje 10 sati.**



PAŽNJA

- **Ako se vozilom ne koristite dulje vrijeme, uputno je ipak potpuno napuniti akumulator svaka četiri mjeseca.**
- **Akumulator koji ostane ispražnjen dulje od šest mjeseci nepopravljivo će se oštetiti i trajno izgubiti kapaciteta punjenja.**

- Ako je temperatura okoline visoka (preko 30 °C), pomoćni akumulator, kao i akumulator motora, brže se prazni. Na temperaturi od 20 °C akumulator gubi oko 2% napunjenosti mjesečno, dok na 40 °C gubitak napunjenosti dostiže 15÷20%.
- Ako je temperatura okoline vrlo niska, pomoćni akumulator, kao i akumulator vozila, gubi kapacitet i može zahtijevati češća punjenja.

Pomoćni akumulator



UPOZORENJE

- Kao pomoćnu bateriju upotrebljavajte isključivo hermetički zatvorene baterije (bez održavanja). Ako ne upotrebljavate AGM olovni akumulator, potrebno je spojiti crijevo za odvođenje van para stvorenih tijekom faze punjenja.
- Pomoćni akumulator mora ugraditi isključivo specijalizirano osoblje i to prema uputama njegovog proizvođača.



PAŽNJA

- Ovisno o konfiguraciji, vozilo se može pripremiti za ugradnju jednog ili dva pomoćna akumulatora. U slučaju postavljanja dva pomoćna akumulatora, oni moraju biti iste vrste.
- Provjerite je li punjač ispravno podešen za korišteni tip akumulatora.

OBAVIJEST

Razina tekućine ne mora se kontrolirati na akumulatorima bez održavanja.

Ako se vozilom nećete koristiti dulje vrijeme, odspojite pomoćni akumulator putem prekidača za isključivanje akumulatora.

U slučaju uporabe **litijskog akumulatora** kao pomoćnog akumulatora:



UPOZORENJE



Opasnost od eksplozije. Litijski akumulatori sadrže vrlo opasne materijale koji mogu izazvati eksploziju pod određenim temperaturnim uvjetima.



Opasnost od korozivnih materijala. Litijski akumulatori sadrže vrlo korozivne materijale, stoga se njima mora pažljivo rukovati uz uporabu odgovarajuće OZO i to smije raditi jedino specijalizirano osoblje.



Opasnost od opekline. Litijski akumulatori mogu dostići visoke temperature, stoga se njima mora pažljivo rukovati uz uporabu odgovarajuće OZO i to smije raditi jedino specijalizirano osoblje.

**UPOZORENJE**

Održavanje litijskih akumulatora smije provoditi samo specijalizirano osoblje ovlašteno od strane proizvođača akumulatora.





Držite litijske akumulatore izvan dohvata djece.

**OKOLIŠ**

Litijski akumulatori sadrže materijale koji su štetni za ljude i okoliš. Litijske akumulatore odložite pravilno i kod specijaliziranih sakupljača.

Namještanje postavki za akumulator na ploči tipa A (sl.6.42, stranica 74)

1. Pritisnite tipku akumulatora  da se prikaže njegova napunjenost (više informacija pogledajte u sljedećem odlomku "Razina napunjenosti").
2. Držite pritisnutu tipku akumulatora  u trajanju od 5 sekundi. Pojavit će se trepćuća kratica "LI" koja pokazuje zadanu postavku za tip akumulatora (litijski akumulator).
3. Ponovno pritisnite tipku akumulatora  da biste promijenili vrstu akumulatora. Nakon što ste odabrali željenu vrstu akumulatora, pričekajte dok kratica ne prestane treptati.

NAPOMENA

Mogu se odabrati sljedeće vrste akumulatora: LI (litijski akumulator), AGM (akumulator AGM), Gel (gel akumulator) i Pb (olovni akumulator).

Namještanje postavki za akumulator na ploči tipa B (sl.6.43, stranica 74)

1. U izborniku postavki pritisnite tipku "Akumulatori".
2. Pritisnite tipku "Izmijeni" (ikona olovke) na jednoj od dva pomoćna akumulatora.
3. Pritisnite tipke "-" i "+" da biste odabrali tip akumulatora.
4. Pritisnite tipku "Primijeni" kako biste potvrdili odabir.

NAPOMENA

Ako su u vozilo ugrađene dva pomoćna akumulatora, odabir tipa akumulatora automatski se primjenjuje na oba.

Razina napunjenosti

Točna detekcija razine napunjenosti akumulatora moguća je samo 4 sata nakon što se završi postupak punjenja.

Da biste provjerili razinu napunjenosti postupite kako slijedi.

1. Odspojite kabel vanjskog napajanja iz mreže od 220 V.
2. Isključite sva svjetla i električne uređaje.

Ploča tipa A (sl.6.42, stranica 74)

3. Pritisnite tipku akumulatora . Pritiskom na tipku akumulatora možete se pomicati kroz informacije o napunjenosti akumulatora. Da biste razumjeli na koji se akumulator odnose prikazane informacije, pogledajte ikonu:



Akumulator za pokretanje



Pomoćni akumulator 1



Pomoćni akumulator 1 i 2



Pomoćni akumulator 2

Ploča tipa B (sl.6.43, stranica 74)

3. Pristupite izborniku akumulatora. U izborniku akumulatora možete prikazati podatke o napunjenosti akumulatora.

OBAVIJEST

- **Napon koji se vidi na zaslonu ne smije biti manji od 12,5 V.**
- **Ako je akumulator prazan, vrijednost od 12,5 V dostiže se punjenjem od otprilike 12 sati.**

Punjenje akumulatora

Akumulator motora i pomoćni akumulator mogu se puniti ne samo tijekom kretanja vozila, nego i dok je ono parkirano, spajanjem vozila na električnu mrežu od 220 V.

OBAVIJEST

Savjetujemo da akumatore punite punjačem na vozilu, tako da kabel za vanjsko napajanje spojite na mrežu od 220 V.

NAPOMENA

Više informacija o punjenju akumulatora pogledajte u priručniku za uporabu šasije i uputama koje dostavlja proizvođač pomoćnog akumulatora.

Čuvanje akumulatora u zimskoj sezoni

Na niskim temperaturama akumulatori vrlo brzo gube kapacitet. Ako se vozilom ne koristite dulje vrijeme, savjetujemo da kabel za napajanje periodično spojite na vanjsku mrežu od 220 V.

6.8.5 SAVJETI I PROVJERE ELEKTRIČNOG SUSTAVA

Razvodna ploča 220 V

UPOZORENJE

Opasnost od smrtonosnog strujnog udara. Prije izvođenja bilo kakvog zahvata na razvodnoj ploči namjestite diferencijalnu sklopku (B - sl.6.28) na "0" (ISKLUČENO) i odspojite utikač iz mreže od 220 V.

- Da biste prekinuli napajanje cijelog sustava od 220 V namjestite diferencijalnu sklopku (B - sl.6.28) na "0" (ISKLUČENO).
- Vanjsku mrežu od 220 V spajajte i odspajajte samo diferencijalnom sklopkom u položaju "0" (ISKLUČENO).
- U slučaju intervencije diferencijalne sklopke, prije ponovnog spajanja struje važno neophodno je utvrditi uzrok i popraviti kvar u radionici koju je ovlastio proizvođač.

Punjač akumulatora

UPOZORENJE

Održavajte suh i prozračan prostor u kojem je smješten punjač akumulator.

- Putem upravljačke ploče provjerite pune li se akumulatori pravilno.

- Punjač može ostati spojen na vanjsku mrežu od 220 V samo onoliko vremena koliko je potrebno za ponovno punjenje akumulatora.
- Punjač radi i izručuje struju samo kad je spojen na akumulator.

Sonde za spremnike

PAŽNJA

Rizik od oštećenja sondi za spremnike. Kako biste izbjegli tvrdokorne naslage i taloge, ne ostavljajte vodu u spremnicima dulje vrijeme, osobito u spremniku za sakupljanje sivih voda.

6.9 VODOVODNI SUSTAV

UPOZORENJE

Zahvate održavanja ili popravke vodovodnog sustava mora obavljati trgovac ili radionica koju je ovlastio proizvođač.

PAŽNJA

Opasnost od smrzavanja. Tijekom zimskog razdoblja, u slučaju dulje neuporabe, ispraznite vodovodni sustav vozila i pripadajuće spremnike.

Vodovodni sustav vozila sastoji se od sljedećih komponenti:

- **Spremnik čiste vode (odl. 6.9.1):** spremnik velikog kapaciteta smješten unutar vozila.
- **Spremnik za sive vode (odl. 6.9.2):** spremnik za skupljanje od-voda iz sudopera i tuša, smješten ispod poda.
- **WC kazeta (odl. 6.9.3):** spremnik s vanjskim pristupom spojen na WC.

Razinu čiste vode i sivih voda možete kontrolirati na upravljačkoj ploči:

- Kod ploče **tipa A** (sl.6.42, stranica 74) pritisnite tipku spremnika .
- Kod ploče **tipa B** (sl.6.43, stranica 74), u izborniku "Resursi".

6.9.1 SPREMNİK ČISTE VODE

UPOZORENJE

Opasnost od biološke kontaminacije:

- Vodu u spremniku čiste vode nemojte koristiti kao pitku vodu, za pripremanje obroka ili pranje zuba. Nakon nekoliko dana pitka voda u spremniku može izgubiti svoja higijenska svojstva.
- Često mijenjajte vodu u spremniku. Prije zamjene vode očistite unutrašnjost spremnika specifičnom tekućinom za dezinfekciju.
- Prije uporabe vozila temeljito isperite spremnik i cijevi velikom količinom pitke vode (vidi odl. 7.3).

Nadolijevanje u spremnik čiste vode

Za nadolijevanje u spremnik čiste vode postupite kako slijedi.

1. Podignite vratašca (**A** - sl.6.31) za pristup otvoru za nadolijevanje vode koje se nalazi na bočnoj strani vozila.
2. Umetnite ključ u bravu (**B** - sl.6.31).
3. Okrenite ključ suprotno od smjera kazaljke na satu i izvadite ga.
4. Okrenite čep (**C** - sl.6.31) suprotno od smjera kazaljke na satu i uklo-nite ga.
5. Napunite spremnik pomoću odgovarajućeg crijeva.

! PAŽNJA

Očistite crijevo za vodu prije nego što ga uvučete u otvor i pazite da spriječite ulazak stranih tijela ili prljavštine.

6. Da biste zatvorili otvor, ponovite radnje obrnutim redoslijedom.

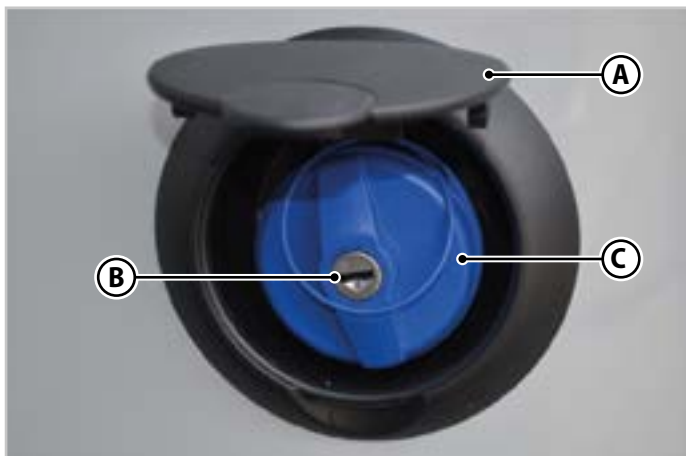

sl.6.31 - Nadolijevanje u spremnik čiste vode

! PAŽNJA

Težina vode koja se nalazi u spremniku doprinosi određivanju ukupne mase vozila, a ona mora biti u skladu s ukupnom masom za koju je ono homologirano. Stoga pri određivanju korisnog opterećenja uzmite u obzir vodu u spremniku.

Uporaba spremnika čiste vode

Pri otvaranju slavina voda se izručuje automatski zahvaljujući djelovanju električne pumpe s presostatom, koju se mora prethodno aktivirati na upravljačkoj ploči.

! PAŽNJA

Kako biste izbjegli oštećenje pumpe za vodu, nemojte je pokretati kad je spremnik čiste vode prazan.

OBAVIJEST

Ako voda ne izlazi iz slavina, ali u spremniku ima vode i pumpa radi, možda su začepljeni filtri na slavinama ili filter pumpe za vodu. Prvo očistite filtre na slavinama, a zatim - ako treba, očistite filter pumpe (vidi odl. 7.5).

Pražnjenje spremnika

Neki modeli imaju ventil za ispuštanje (D - sl.6.32) stavljen iznad spremnika čiste vode.

Ventil za ispuštanje ima dva položaja: okretanjem ručke u smjeru kazaljke na satu možete ga djelomično (20 litara u voznom stanju) ili potpuno isprazniti.

Da biste zatvorili ventil za ispuštanje, okrenite ručicu do kraja suprotno od smjera kazaljke na satu.

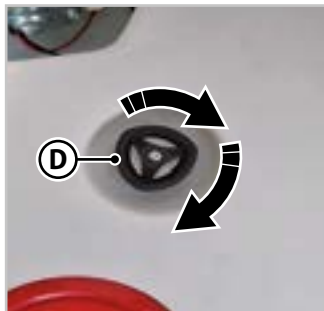

sl.6.32 - Ventil za ispuštanje čiste vode

Ostali modeli imaju dva čepa za pražnjenje spremnika čiste vode (sl.6.33).

E. Skinite čep kako biste djelomično ispraznili spremnik (20 litara u voznom stanju).

F. Skinite čep kako biste potpuno ispraznili spremnik.

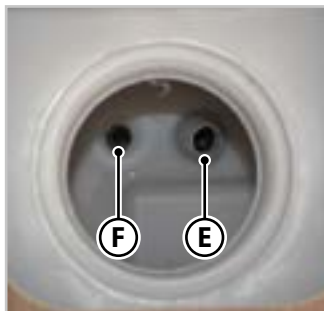

sl.6.33 - Ventil za ispuštanje čiste vode

Vanjski priključak za toplu i hladnu vodu

Vanjski priključak za tuš nalazi se u garažnom prostoru i opskrbljuje se vodom iz spremnika čiste vode.

Da biste dostavljeno crijevo za tuširanje spojili na priključak:

1. Podignite vratašca (E - sl.6.34).
2. Umetnite ostavljeno crijevo u spojnicu (F - sl.6.34).

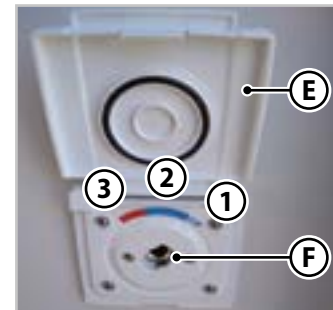

sl.6.34 - Priključak spojnice za tuš

Nakon što ste crijevo za tuširanje spojili na priključak, prema potrebi stavite spojnicu crijeva u jedan od tri položaja:

1. **Tuš zatvoren (OFF):** kad pritisnete ručicu tuša, voda ne izlazi.
2. **Hladna voda:** kad pritisnete ručicu tuša izlazi hladna voda.
3. **Topla voda:** kad pritisnete ručicu tuša izlazi topla voda.

Da biste odvojili crijevo za tuširanje ponovite radnje obrnutim redoslijedom.

6.9.2 SPREMNIK SIVIH VODA

Sive vode (odvodi iz sudopera, WC-a i tuša) sakupljaju se u spremnik koji se nalazi u podvozju. Kontrolno svjetlo na upravljačkoj ploči signalizira da treba isprazniti spremnik. Kontrolno svjetlo se pali kad se dostigne 100% ukupne zapremnine spremnika.

PAŽNJA

Opasnost od smrzavanja cijevi i spremnika sivih voda. Zimi i u slučaju niskih temperatura služite se specifičnom tekućinom protiv smrzavanja u postotku navedenom na pakiranju proizvoda. Ulijte tekućinu protiv smrzavanja u spremnik kroz odvod jednog sudopera.

Pražnjenje spremnika sivih voda

Kako biste ispraznili spremnik, povucite ručku (**A** - sl.6.35) ventila za ispuštanje, koja se nalazi ispod poda vozila ili unutar garažnog prostora. Kad je spremnik prazan, zatvorite ventil gurajući ručku do kraja u njezino sjedište.

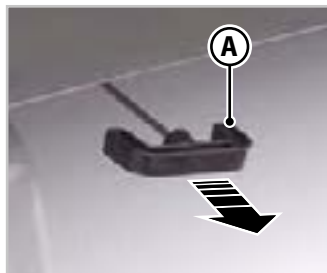

sl.6.35 - Ventil za ispuštanje sivih voda

OKOLIŠ

Spremnik sivih voda praznite isključivo na za to predviđenim mjestima odlaganja (kamp-stanica) ili u jamama za odlaganje u kampovima.

Grijač spremnika za sive vode

Grijač je električni otpornik umetnut unutar spremnika, koji sprječava smrzavanje sivih voda. Sonda se kontrolira prekidačem (**B** - sl.6.36) smještenim na ulazu u vozilo. Prekidač ima kontrolno LED svjetlo i označen je odgovarajućim identifikacijskim simbolom.

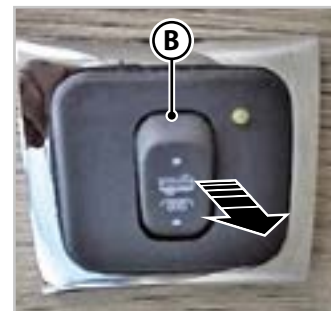

sl.6.36 - Prekidač grijača

6.9.3 WC KAZETA

OBAVIJEST

Prije prve uporabe WC-a s kazetom na izvlačenje, pažljivo pročitajte priručnik s uputama koji dostavlja proizvođač naprave.

Vozilo ima WC s kazetom na izvlačenje (ili kazetnim spremnikom). WC se ispire vodom iz spremnika čiste vode. Instalirani WC može se razlikovati ovisno o modelu vozila.

WC kazeta se nalazi izvan vozila, pored WC školjke.

Gornji dio WC-a (A - sl.6.37) može se okrenuti u desno ili u lijevo radi optimalnog iskorištavanja prostora.

Ispiranje WC-a

Za ispiranje WC-a:

1. Pomaknite ručicu (B - sl.6.37) u položaj (C - sl.6.37) da se otvore odvodna vratašca.
2. Držite gumb (E - sl.6.37) pritisnut onoliko vremena koliko je potrebno za ispiranje.
3. Zatvorite odvodna vratašca pomicanjem ručice u položaj (D - sl.6.37).

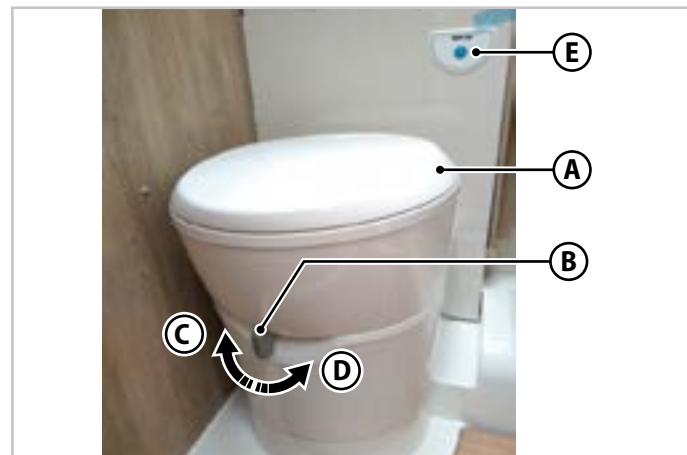

sl.6.37 - Ispiranje WC-a

Pražnjenje WC kazete

! PAŽNJA

- Zapremina WC kazete je oko 18 litara i treba je isprazniti čim se upali crveno kontrolno svjetlo na upravljačkoj ploči WC-a.
- Nakon svakog pražnjenja WC kazete nadomjestite proizvod za razgradnju kako se navodi u priručniku s uputama za WC i za sam proizvod.

Ovisno o modelu vozila, vratašca za pristup spremniku mogu biti s desne ili lijeve strane ili na stražnjoj stijenci.

Kako biste ispraznili WC kazetu, postupite kako slijedi.

1. Provjerite jesu li odvodna vratašca WC-a zatvorena: ručica (**B** - sl.6.37) mora biti u položaju (**D** - sl.6.37).
2. Ključem otvorite bravu (**F** - sl.6.38), zatim izvadite ključ.
3. Pritisnite gumb **G** i **F** (sl.6.38) pa otvorite vratašca.
4. Lagano pritisnite prema gore ručku (**H** - sl.6.38) i izvucite spremnik.
5. Skinite čep (**I** - sl.6.38) i pritisnite gumb za odzračivanje kako biste ispraznili spremnik.

OKOLIŠ

WC kazetu praznite isključivo na mjestima predviđenim za odlaganje (kamp-stanica) ili na odgovarajućim mjestima za sakupljanje u kampovima. Iz higijenskih razloga zabranjeno je pražnjenje kazete u obične WC-e u kampovima.

PAŽNJA

Opasnost od smrzavanja. U slučaju niskih temperatura i odsutnosti grijanja potpuno ispraznite WC kazetu.

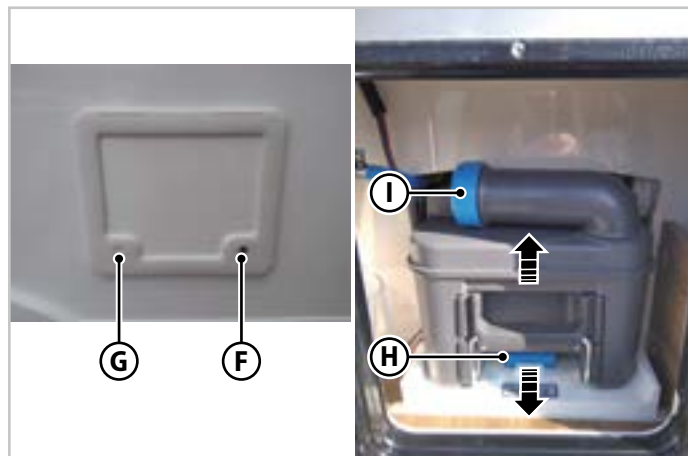

sl.6.38 - Pražnjenje WC kazete

6.10 SUSTAV GRIJANJA

Ovisno o modelu, grijanje unutar vozila može se odvijati pomoću Combi bojlera i grijača prostora (vidi odl. 6.10.3) ili sustava grijanja Alde (vidi odl. 6.10.4).

6.10.1 VAŽNA UPOZORENJA

UPOZORENJE

Opasnost od trovanja ugljičnim monoksidom. Jednom godišnje provjerite ispuhe svih plinskih trošila u radionici koju je ovlastio proizvođač. Posebno ispuh Combi bojlera i grijača prostora i kotla Alde, koji mora biti učinkovit i bez začepjenja i lomova. Budite vrlo pažljivi da ne zgnječite, probušite, istrgnete ili odvojite ispušnu cijev grijača kako biste izbjegli izlazak ugljičnog monoksida.

PAŽNJA

Izmjenjivač topline plinskih grijača i kotlova mora se zamijeniti deset godina nakon prvog puštanja u rad i tu zamjenu mora izvršiti isključivo proizvođač grijača ili kotla ili radionica koju je ovlastio sam proizvođač. Za zamjenu je odgovoran vlasnik vozila.

NAPOMENA

- Više informacija o Combi bojleru i grijaču prostora pogledajte u posebnim odlomcima ovog priručnika i u priručniku s uputama koji dostavlja proizvođač grijača.
- Dodatne informacije o sustavu Alde pogledajte tome posvećene odlomke u ovom priručniku i priručnik s uputama koji dostavlja proizvođač sustava.

6.10.2 PODEŠAVANJE VENTILACIJSKIH OTVORA

Sustav za distribuciju toplog zraka sastoji se od dovodnih cijevi i izlaznih otvora raspoređenih po cijelom stambenom prostoru.

Za usmjeravanje protoka zraka u željene točke, okrenite ventilacijski otvor držeći prsten (A - sl.6.39).

Na nekim modelima ventilacijski otvori su i podesivi pa se osim usmjeravanja mogu otvoriti ili zatvoriti. Da biste usmjerili i podesili protok zraka zakrenite rebro (B - sl.6.39).

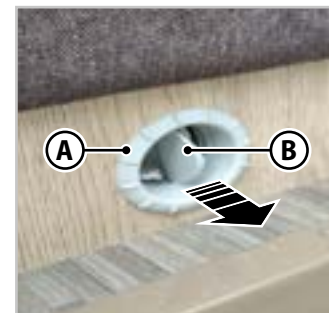

sl.6.39 - Otvori za zrak

OBAVIJEST

Kad su svi otvori otvoreni, protok toplog zraka koji izlazi iz svakog pojedinog otvora bit će umjeren. Za jači protok zraka iz jednog ili više otvora, zatvorite sve ostale.

6.10.3 COMBI BOJLER I GRIJAČ PROSTORA (OVISNO O MODELIMA)

Vozilo može imati grijač s integriranim spremnikom vode (Combi bojler i grijač prostora), s napajanjem na plin, dizel ili struju. Ovaj kompaktni sustav kombinira grijač toplog zraka visokih performansi i vrlo učinkovit spremnik vode.

Combi bojler i grijač prostora omogućuje grijanje vode, a opskrbljuje i toplim zrakom za grijanje vozila.

Prije uključivanja plinskog Combi bojlera i grijača prostora otvorite odgovarajuću slavinu (C - sl.6.24) na upravljačkoj jedinici razdjelnika plina.

**UPOZORENJE**

- Prije prve uporabe Combi bojlera i grijača prostora pažljivo pročitajte priručnik s uputama koji dostavlja proizvođač uređaja.
- Ako se Combi bojlerom i grijačem prostora ne koristite duže vrijeme, zatvorite gumb za plin i zatvorite ventil za brzo zatvaranje.

**UPOZORENJE**

- Opasnost od trovanja ugljičnim monoksidom. Dimnjak je bitan otvor za zrak za Combi bojler i grijač prostora, a izbacuje i njegove dimove od izgaranja. Dimnjak za prolaz ispušnih plinova i dovod zraka za izgaranje uvijek održavajte čist.

**PAŽNJA**

- Opasnost od smrzavanja. U slučaju niskih temperatura ili duže neaktivnosti ispraznite spremnik Combi bojlera i grijača prostora.
- Kad otvarate vratašca za pristup stražnjem spremištu, pazite da ih ne blokirate u blizini dimnjaka za ispušne plinove. Ako Combi bojler i grijač prostora radi, ispušni plinovi mogu oštetiti sama vratašca spremišta.

NAPOMENA

Tijekom normalne uporabe Combi bojlera i grijača prostora mogu se stvoriti smeđe mrlje.

Rad

Combi bojler i grijač prostora automatski odabire razinu plamenika prema potrebi za toplinom koju zahtijevaju uvjeti okoline. Kad se jednom postigne odabrana sobna temperatura, termostat isključuje grijač. Pad temperature u vozilu izaziva automatsko uključivanje grijanja. Tijekom

faze grijanja, sadržaj vode u spremniku (oko 12 litara) automatski se dovodi do maksimalne temperature.

U ljetnom načinu rada grije se samo voda koja se može dovesti do 40 °C ili 60 °C.

UPOZORENJE

Ako se uređaj ne uključi nakon 2 pokušaja, pričekajte 10/15 minuta prije nego što ponovite radnju kako bi se ispuštala opasna isparavanja plina koja se mogu stvoriti.

OBAVIJEST

- Nakon što se Combi bojler i grijač prostora uključi, pričekajte otprilike 15-30 minuta da topla voda postane dostupna.
- Sobnu temperaturu i temperaturu vode možete postaviti neovisno jednu o drugoj ili ih postaviti istovremeno.

Upravljačka ploča

Vozilo ima upravljačku ploču za uporabu Combi bojlera i grijača prostora koja se razlikuje ovisno o opremi vozila.

NAPOMENA

Više informacija o upravljačkoj ploči pogledajte u priručniku s uputama koji dostavlja proizvođač uređaja.

6.10.3.1 Sigurnosni ventil

Combi bojler i grijač prostora ima sigurnosni ventil za ispuštanje (sl.6.40) kako bi se spriječilo smrzavanje vode unutar integriranog spremnika. Ventil se automatski otvara ispod 4 °C i uklanja vodu kroz odvodno crijevo. Sigurnosni ventil za ispuštanje može raditi bez struje. U slučaju mraza, voda sadržana u spremniku automatski se uklanja kroz odvodno crijevo.

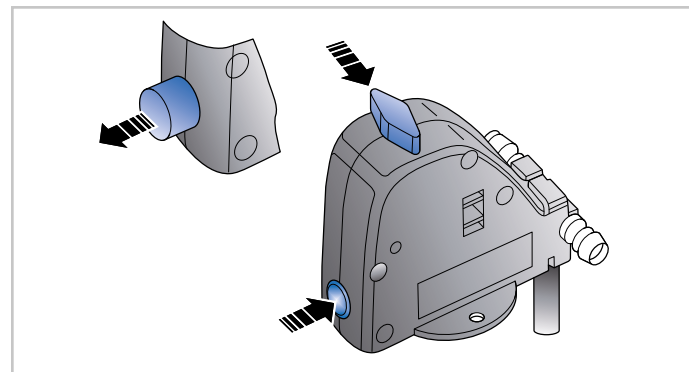

sl.6.40 - Sigurnosni ventil Combi

6.10.4 SUSTAV GRIJANJA ALDE (OVISNO O MODELIMA)

Vozilo može imati sustav grijanja Alde. U ovoj vrsti sustava vrući zrak za grijanje stambenog prostora stvara plinski kotao pomoću tekućine za prijenos topline.

Topla voda se dostavlja iz spremnika integriranog u kotao sustava.

! UPOZORENJE

Prije prve uporabe vašeg sustava grijanja Alde pažljivo pročitajte ove upute i priručnik s uputama koji dostavlja proizvođač sustava.

Prije uporabe provjerite sustav

Provjerite razinu mješavine glikola (sl.6.41) u ekspanzijskoj posudi. Kod hladnog sustava razina bi trebala biti oko 1 cm iznad indikatora minimalne razine. U novim vozilima mogli bi se pojaviti mjehurići zraka koji nestaju kad se počne koristiti sustavom. U tom slučaju razina tekućine u ekspanzijskoj posudi mogla bi se sniziti.

! PAŽNJA

Nemojte pokretati kotao bez mješavine glikola. Nemojte miješati različite tipove glikola jer bi mogli prouzročiti koagulaciju smjese.



sl.6.41 - Razina mješavine glikola

! UPOZORENJE

Opasnost od trovanja ugljičnim monoksidom. Dimnjak je bitan otvor za zrak za kotao, a izbacuje i njegove dimove od izgaranja.

- Uvijek pazite da u dimnjaku nema snijega, leda i drugih nečistoća.
- Pazite da nikakvi drugi predmeti ne sprječavaju ili začepljuju izlazak dima i ulazak zraka u dimnjak.
- Provjerite da se dimnjak ne prazni u zatvorenom prostoru, na primjer verandi.

- Provjerite da otvori za zrak nisu blokirani. Blokirani ventili smanjuju učinkovitost sustava grijanja i pogoršavaju kvalitetu zraka u vozilu.
- Uvjerite se da nema predmeta koji sprječavaju cirkulaciju zraka unutar stambenog prostora.
- Pazite da jastuci i pokrivači ne blokiraju ili sprječavaju cirkulaciju zraka iza naslona kauča.
- Ako vaše vozilo ima tepih, pazite da on ne pokriva otvore za zrak ili konvektore.
- Nemojte začepljivati prolaze predviđene za recirkulaciju zraka u vozilu.

OBAVIJEST

Kako biste maksimalno iskoristili princip kruženja topline putem vode, važno je da zrak slobodno prolazi ispod kreveta te iza naslona i ormarića.

Prvo uključivanje sustava

UPOZORENJE

- Opasnost od biološke kontaminacije. Topla voda iz bojlera nije pitka i ne smije se koristiti za pripremu hrane.
- Opasnost od opeklina. Voda u kotlu može dostići visoke temperature.

PAŽNJA

Pri niskim temperaturama ispraznite spremnik kotla da se ne bi oštetio. Jamstvo ne pokriva štetu od smrzavanja.

Prilikom prvog uključivanja sustava grijanja Alde ili nakon duljeg razdoblja neuporabe:

1. Obavite odgovarajuće provjere na sustavu grijanja (vidi odl. „Prije uporabe provjerite sustav“).
2. Uključite kotao slijedeći upute u nastavku.

NAPOMENA

Kotlom se možete koristiti čak iako u njegovom spremniku nema vode.

3. Podesite sat.

4. Postavite željeni način rada (UNP i/ili električni) i željenu unutarnju temperaturu.

NAPOMENA

- **Kotao na UNP i električni otpornik mogu raditi istovremeno.**
- **Više informacija o uporabi sustava grijanja Alde pogledajte u priručniku s uputama koji dostavlja proizvođač sustava.**

6.10.5 ELEKTRIČNO PODNO GRIJANJE (OPCIJA)

Podno grijanje, ako postoji, može se uključiti i isključiti:

- prekidačem koji se nalazi u zoni lijeve blagovaonice/dnevnog boravka ili na boku na strani ulaza u desnu blagovaonicu/dnevni boravak;
- izravno na upravljačkoj ploči.

Sustav je spojen na liniju 220 V i zato je zaštićen sigurnosnom sklopkom.

Pod ima automatsku funkciju na temelju percipirane temperature. Samopodešavajući grijači kabeli sastoje se od polimerne jezgre koja pri naponu od 220 V, ovisno o temperaturi okoline, generira povećanje temperature putem električne izmjene čestica ugljika. Glavne prednosti su:

- Automatsko podešavanje toplinske snage.
- Nema opasnosti od pregrijavanja tijekom uporabe.

Sustav može raditi i putem invertera (na putovanju) upravo zbog niske apsorpcije.

6.11 OPREMA VOZILA

OBAVIJEST

Dodatne informacije o uporabi i radu opreme ili dodatne opreme ugrađene u vozilo pogledajte priručnike s uputama njihovih proizvođača, koji se dostavljaju zajedno s dokumentacijom vozila.

6.11.1 PLOČA ZA KUHANJE

Ploča za kuhanje prisutna u vozilu može se razlikovati po obliku i položaju ovisno o modelu vozila.



UPOZORENJE

- Prije prve uporabe ploče za kuhanje pažljivo pročitajte priručnik s uputama koji dostavlja proizvođač uređaja.
- Opasnost od trovanja ugljičnim monoksidom. Prije uporabe ploče za kuhanje pobrinite se za prikladnu ventilaciju otvaranjem prozora i krovnog prozora. Nemojte se nikad služiti plinskim plamenikom za grijanje.



UPOZORENJE

- Opasnost od požara. Kad je plinski plamenik upaljen, nemojte mu približavati zapaljive ili lako zapaljive predmete.
- Nemojte nikad neovlašteno dirati plinske priključke na ploči za kuhanje.
- U slučaju popravaka ploče za kuhanje koji predviđaju odspajanje plinskog sustava, uvijek ispitajte nepropusnost sustava prije nego što uređaj stavite u rad.

Prije nego što uključite ploču za kuhanje otvorite odgovarajuću slavinu (A - sl.6.24) na upravljačkoj jedinici razdjelnika plina.



UPOZORENJE

Po pitanju karakteristika posuda koje ćete koristiti s raznim plamenicima ploče za kuhanje, pridržavajte se dimenzija posuda navedenih u priručniku s uputama koji dostavlja proizvođač ploče za kuhanje.

6.11.2 PEĆNICA

Ovisno o konfiguraciji vozila, pećnica se može ugraditi iznad hladnjaka ili ispod ploče za kuhanje.

**UPOZORENJE**

- Prije prve uporabe pećnice pažljivo pročitajte priručnik s uputama koji dostavlja proizvođač uređaja.
- Opasnost od trovanja ugljičnim monoksidom. Prije uporabe pećnice pobrinite se za prikladnu ventilaciju otvaranjem prozora i krovnog prozora. Nemojte se nikad služiti pećnicom za grijanje.
- Opasnost od požara. Kad je pećnica uključena, nemojte u nju stavljati zapaljive ili lako zapaljive predmete.
- U slučaju popravaka pećnice koji predviđaju odspajanje plinskog sustava, uvijek ispitajte nepropusnost sustava prije nego što uređaj stavite u rad.

Prije nego što uključite pećnicu otvorite odgovarajuću slavinu (D - sl.6.24) na upravljačkoj jedinici razdjelnika plina.

6.11.3 HLADNJAK

Hladnjak prisutan u vozilu može se razlikovati ovisno o modelu vozila: može biti kompresorski hladnjak ili hladnjak s tri načina napajanja (plin, 220 V, 12 V).

**UPOZORENJE**

- Prije prve uporabe hladnjaka pažljivo pročitajte priručnik s uputama koji dostavlja proizvođač uređaja.
- Prije uporabe hladnjaka temeljito očistite unutrašnjost.
- Nemojte nikad držati gazirane tekućine u zamrzivaču.
- Ako hladnjak mora raditi dulje vrijeme na unutarnjoj temperaturi vozila ispod 10 °C, ne može se jamčiti stalna temperatura u zamrzivaču. Temperatura se može povisiti i hrana se može odmrznuti.
- Performanse hladnjaka mogu se promijeniti ovisno o uvjetima okoline. Za učinkovitu i sigurnu uporabu hladnjaka pogledajte priručnik za uporabu koji daje njegov proizvođač.
- U slučaju popravaka hladnjaka koji predviđaju odspajanje plinskog sustava, uvijek ispitajte nepropusnost sustava prije nego što uređaj stavite u rad.

Za uporabu plinskog hladnjaka otvorite odgovarajuću slavinu (C - sl.6.24) na upravljačkoj jedinici razdjelnika plina.

6.11.4 UPRAVLJAČKA PLOČA

Vozilo ima upravljačku ploču za upravljanje trošilima ugrađenim u vozilo. Upravljačka ploča razlikuje se ovisno o modelu ili opremi:

Upravljačka ploča tipa A



sl.6.42 - Upravljačka ploča tipa A

Upravljačka ploča tipa B



sl.6.43 - Upravljačka ploča tipa B



PAŽNJA

Prije prve uporabe upravljačke ploče pažljivo pročitajte priručnik s uputama koji dostavlja proizvođač uređaja.

NAPOMENA

Više informacija o upravljačkoj ploči pogledajte u priručniku s uputama koji dostavlja proizvođač uređaja.

6.11.5 SOLARNA PLOČA (OVISNO O MODELIMA)

Vozilo može imati regulator napunjenosti za praćenje i optimiziranje iskorištavanja energije iz solarne ploče.

NAPOMENA

Više informacija o regulatoru punjenja pogledajte u priručniku s uputama koji dostavlja proizvođač uređaja.

7 ODRŽAVANJE

Pravilno održavanje vozila najbolje je jamstvo za potpuno sigurnu uporabu i održavanje vozila u dobrom stanju.

OBAVIJEST

- Za održavanje motora i šasije pridržavajte se plana programiranog održavanja koji je predvidio proizvođač šasije i navodi se u odgovarajućem priručniku za uporabu i održavanje.
- Za održavanje i eventualne popravke opreme ugrađene u vozilo (npr. hladnjak, grijač, kotao, ploča za kuhanje, pećnica itd.) pogledajte pripadajuće priručnike za uporabu i održavanje koje dostavljaju njihovi proizvođači.

7.1 ORIGINALNI REZERVNI DIJELOVI

Originalni rezervni dijelovi i dodatna oprema predviđeni za vozilo projektirani su i ispitani kako bi se savršeno uklopili u vozilo.

Specijalizirano osoblje trgovaca i radionica koje je ovlastio proizvođač poznaje tehničke pojedinosti i karakteristike rezervnih dijelova i dodatne opreme predviđenih za vozilo te posjeduje potrebnu stručnost za obavljanje zahvata popravka i zamjene. Osim toga, u stanju je preporučiti eventualnu dodatnu opremu i dostaviti originalne rezervne dijelove.

- Nemojte se koristiti komponentama i dodatnom opremom koje nije odobrio proizvođač.

**UPOZORENJE**

Primjena komponenti i dodatne opreme koje nije odobrio proizvođač može ugroziti sigurnost i dobar rad vozila.

- Za ugradnju komponenti i dodatne opreme na vozilo obratite se trgovcima ili radionicama koje je ovlastio proizvođač.

**UPOZORENJE**

Preinake koje izvrši neovlašteno osoblje mogu promijeniti funkcionalnost i sigurnost vozila i jamstvo prestaje vrijediti.

- Obratite se trgovcima ili radionicama koje je ovlastio proizvođač i za montiranje posebne dodatne opreme koja može zahtijevati registraciju. Prilikom montiranja posebne dodatne opreme potrebno je poštovati dopuštene dimenzije i dopuštenu težinu vozila.

OBAVIJEST

Savjetujemo da u vozilu držite sljedeće rezervne dijelove: osigurači različite jačine, LED lampe, pumpa s presostatom za spremnik čiste vode, torba za alat.

7.2 VANJSKO ČIŠĆENJE

Materijali korišteni za vanjski dio vozila odabrani su zbog njihove posebne otpornosti na agresivnost atmosferskih utjecaja. U svakom slučaju, kako biste vozilo održavali u najboljem stanju, slijedite upute u nastavku.

**PAŽNJA**

- **Nemojte prati vozilo visokotlačnim peraćima ili peraćima na visokoj temperaturi.**
 - **Tijekom pranja dobro zatvorite prozore i okna vozila i pazite da vodene mlazove ne usmjeravate na ventilacijske otvore i rešetku hladnjaka.**
- Periodično operite vanjske dijelove vozila, a posebno nakon boravka u primorskim mjestima gdje je zrak slan.
 - Tijekom zimske sezone pažljivo očistite podvozje i mehaničke dijelove vozila izložene agresiji odozdo. Sol posuta po cestama oštećuje donji dio vozila.

7.2.1 VANJSKE POVRŠINE

- Operite vanjske površine vozila velikom količinom vode i neutralnog šampona, osušite odgovarajućom krpom.
- Ako je površina vozila izgubila sjaj, područje u pitanju potrebno je tretirati neabrazivnom pastom za poliranje karoserije.
- Dijelove vozila od stakloplastike očistite i polirajte kao normalnu karoseriju automobila, služeći se proizvodima koje se može naći u prodaji (abrazivnu pastu, premaz za poliranje itd.).

 **PAŽNJA**

Kako biste izbjegli oštećenje sjajnih površina vozila:

- Nemojte čistiti korozivnim ili abrazivnim proizvodima.
- Nemojte se služiti krutim četkama, tvrdim krpama ili drugim abrazivnim sredstvima.
- Nemojte prati nakon duljeg izlaganja suncu kako biste izbjegli promjenu sjaja boje.
- Što je prije moguće uklonite mrlje od katrana, ptičji izmet, insekte, hrđu i druge tvari koje mogu izgristi boju na karoseriji.
- Periodično očistite krov i uklonite s njega eventualne naložene materijale.

7.2.2 AKRILNA STAKLA

- Akrilna stakla perite samo vodom i neutralnim sapunom, zatim osušite spužvom, mekom ili tome namijenjenom krpom.
- U slučaju potrebe, poslužite se posebnim sredstvima za čišćenje akrilnih površina.

 **PAŽNJA**

- Nemojte čistiti korozivnim ili abrazivnim proizvodima.
- Nemojte trljati površinu akrilnog stakla kad je suho: čestice prašine mogle bi ga izgreptati.

7.2.3 ŠARKE

Redovito podmažite šarke vrata i vanjskih vratašaca proizvodima bez kiseline kako biste održali njihovu funkcionalnost.

7.3 UNUTARNJE ČIŠĆENJE

Periodično očistite unutarnje materijale i opremu vozila kako biste ih održali u dobrom stanju i održali njihovu funkcionalnost.

NAPOMENA

O specifičnom čišćenju uređaja ugrađenih u vozilo pogledajte u priručnicima s uputama koje dostavljaju njihovi proizvođači.

Za čišćenje raznih komponenti pridržavajte se uputa u nastavku:

7.3.1 NAVLAKE ZA JASTUKE, ZAVJESE I TKANINE OPĆENITO

Očistite navlake za jastuke, zavjese i tkanine općenito kemijskim čišćenjem kako biste izbjegli skupljanje i blijeđenje.

7.3.2 NAMJEŠTAJ

 **PAŽNJA**

Nemojte čistiti korozivnim ili abrazivnim proizvodima.

Očistite površinu namještaja mekanom, malo navlaženom krpom.

7.3.3 UMIVAONICI I PLAMENICI

PAŽNJA

- Za čišćenje ploče za kuhanje slijedite upute u nastavku i u priručniku koji dostavlja proizvođač uređaja.
- Kako biste izbjegli oštećenje plinskog plamenika, ne dopustite da voda uđe u njegove otvore.
- Nemojte čistiti korozivnim ili abrazivnim proizvodima.

• Čistite vodom i kremastim sredstvom za čišćenje, bez abrazivnih čestica.

• Očistite plinski plamenik vlažnom spužvom.

7.3.4 PROZORI

PAŽNJA

Nemojte čistiti korozivnim ili abrazivnim proizvodima.

Čistite isključivo otopinom vode i neutralnog sapuna.

7.3.5 KUPATILO I TERMOFORMIRANI ELEMENTI

PAŽNJA

Nemojte čistiti korozivnim ili abrazivnim proizvodima.

Čistite isključivo otopinom vode i neutralnog sapuna.

7.3.6 POD

PAŽNJA

- **Nemojte čistiti korozivnim ili abrazivnim proizvodima.**
- **Nemojte se služiti krutim četkama, tvrdim krpama ili drugim abrazivnim sredstvima.**

Čistite otopinom neutralnog sapuna i tople vode. Blago trljajte neabrazivnom spužvom koju ste navlažili otopinom i isperite mlakom ili hladnom vodom.

7.4 PLINSKI SUSTAV

- Najmanje jednom godišnje dajte provjeriti jesu li cijevi i priključci sustava savršeno nepropusni kod trgovca ili u radionici koju je ovlastio proizvođač.
- Povremeno se uvjerite da savitljivo crijevo za priključak plinske boce nema nikakvih anomalija ili poroznosti. U svakom slučaju, zamijenite savitljivo crijevo unutar roka valjanosti navedenog na samom crijevu. Zamijeniti ga treba crijevom koje je u skladu s važećim sigurnosnim propisima o plinskim uređajima.
- U slučaju neispravnosti sustava (npr. miris plina, neuobičajena potrošnja), odmah zatvorite glavni ventil plinske boce i dobro prozračite prostoriju otvaranjem vrata, prozora i krovnih prozora. Ne palite šibice ili upaljače i ne pušite. Nemojte paliti nikakve električne prekidače (npr. servisne uređaje, svjetla, starter). Neka kvar kontrolira i popravi isključivo osoblje koje je ovlastio proizvođač.
- Redovito provjeravajte rad sigurnosnih uređaja protiv ispuštanja neizgorjelog plina. Sigurnosni uređaj mora se automatski zatvoriti u roku od jedne minute nakon što se ugasi plamen odgovarajućeg plinskog uređaja. Zatvaranje signalizira jedan "klik".
- Prije polaska i najmanje jednom tjedno provjerite rade li pravilno detektor ugljičnog monoksida i detektor dima - ako su u opremi (vidi odl. 6.7.5).

7.4.1 DETEKTOR UGLJIČNOG MONOKSIDA I DIMA



PAŽNJA

Detektor ugljičnog monoksida i detektor dima nemojte čistiti sredstvima za čišćenje ni otapalima.

NAPOMENA

Više informacija o održavanju detektora dima i detektora ugljičnog monoksida pogledajte u dokumentaciji koju dostavlja proizvođač uređaja.

7.5 VODOVODNI SUSTAV

- Očistite spremnik čiste vode i pripadajući sustav najmanje jednom mjesečno (vidi odl. 7.5.1).
- Redovito čistite filtre slavina raznih trošila specifičnim proizvodima kako biste spriječili stvaranje kamenca.
- Redovito čistite odvode i spremnik sivih voda (vidi odl. 7.5.2). Ispraznite spremnik sivih voda (vidi odl. 6.9.2) kad se upali odgovarajuće kontrolno svjetlo na upravljačkoj ploči.
- Ispraznite (vidi odl. 6.9.3) i očistite (vidi odl. 7.5.3) WC kazetu nakon uporabe vozila i kad se upali crveno kontrolno svjetlo na upravljačkoj ploči WC-a.
- Redovito čistite vanjski filtar pumpe za vodu (vidi odl. 7.5.4), posebno kad voda iz slavina slabo istječe usprkos tome što:
 - ste očistili filtre slavina;
 - ima vode u spremniku čiste vode;
 - pumpa radi.
- Periodično provjeravajte jesu li obujmice crijeva pravilno zategnute kod trošila (pumpa, slavine, odvodi umivaonika itd.), posebno na cijevima za toplu vodu.

7.5.1 ČIŠĆENJE SPREMNIKA ČISTE VODE



UPOZORENJE

Spremnik i sustav čiste vode nemojte čistiti proizvodima koji su štetni za zdravlje i mogu zagaditi vodu u spremniku i u cijelom sustavu.

OBAVIJEST

- **Za čišćenje se služite tekućinama za dezinfekciju koje su obično dostupne u ljekarnama i pridržavajte se doziranja i uputa proizvođača.**
- **Spremnik čiste vode ima unutarnji otvor za čišćenje koji se nalazi na gornjem dijelu spremnika.**

Potpuno očistite spremnik i njegove vodove najmanje jednom mjesečno. Da biste očistili spremnik čiste vode i cijevi za vodu:

1. Potpuno ispraznite spremnik čiste vode tako što ćete otvoriti sve slavine i pustiti da voda teče dok se on potpuno ne isprazni.
2. Otvorite unutarnji otvor spremnika čiste vode i očistite unutrašnjost vlažnom krpom.
3. Ulijte otopinu za dezinfekciju u spremnik čiste vode.
4. Napunite spremnik čiste vode kroz vanjski otvor za nadolijevanje (vidi odl. 6.9.1).
5. Stavite sustav čiste vode pod tlak tako da pokrenete pumpu s upravljačke ploče i pustite da proizvod djeluje u njemu prema vremenu koje navodi proizvođač.

6. Isperite sustav čiste vode otvaranjem slavina raznih trošila sustava dok se ne isprazni.

7. Ponovno napunite spremnik čiste vode i isperite sustav otvaranjem svih slavina dok se spremnik svježe vode potpuno ne isprazni.

7.5.2 ČIŠĆENJE SPREMNIKA SIVIH VODA

OBAVIJEST

Za čišćenje se služite specifičnim sredstvima za tretiranje odvoda i pridržavajte se doziranja i uputa proizvođača.



PAŽNJA

Odvod i spremnik sivih voda nemojte čistiti korozivnim proizvodima. Uporabom korozivnih proizvoda mogle bi oštetiti komponente odvodnog sustava.

Redovito čistite odvode sivih voda i spremnik kao što se navodi u nastavku.

1. Ulijte sredstvo za čišćenje u odvode spojene na spremnik sivih voda (kuhinjski sudoperi, WC i tuš).
2. Isperite proizvod prema vremenu i načinu koje navodi proizvođač.
3. Ispraznite spremnik sivih voda (vidi odl. 6.9.2).

7.5.3 ČIŠĆENJE WC KAZETE

OBAVIJEST

Za čišćenje se služite specifičnim sredstvima za tretiranje WC kazeta i pridržavajte se doziranja i uputa proizvođača.

Ispraznite i očistite WC kazetu nakon uporabe vozila i kad se upali crveno kontrolno svjetlo na upravljačkoj ploči WC-a.

Za čišćenje postupite kao što se navodi u nastavku.

1. Uklonite i ispraznite WC kazetu (vidi odl. 6.9.3).
2. Stavite proizvod za čišćenje u spremnik.
3. Napunite spremnik vodom.
4. Ostavite proizvod da djeluje prema vremenu i načinu koje navodi proizvođač.
5. Ispraznite spremnik i ponovno ga umetnite u njegovo sjedište na bočnoj strani vozila.



PAŽNJA

Nakon svakog pražnjenja WC kazete nadomjestite proizvod za razgradnju kako se navodi u priručniku s uputama za WC i za sam proizvod.

7.5.4 ČIŠĆENJE VANJSKOG FILTRA PUMPE ZA VODU

Redovito čistite vanjski filtar pumpe za vodu, posebno kad voda iz slavina slabo istječe usprkos tome što:

- ste očistili filtre slavina;
- ima vode u spremniku čiste vode;
- pumpa radi.

Za čišćenje vanjskog filtra pumpe postupite kako slijedi.

1. Isključite prekidač pumpe za vodu na upravljačkoj ploči.
2. Ispraznite spremnik čiste vode (vidi odl. 6.9.1) i sve cijevi vodovodnog sustava.
3. Pumpi za vodu (**A** - sl.7.1) pristupate tako da uklonite jastuke s kauča u blagovaonici/dnevnom boravku i skinete poklopac prostora za spremnik za pitku vodu.
4. Odvijte plastični priključak (**C** - sl.7.1) koji povezuje filtar i cijev za ispuštanje.

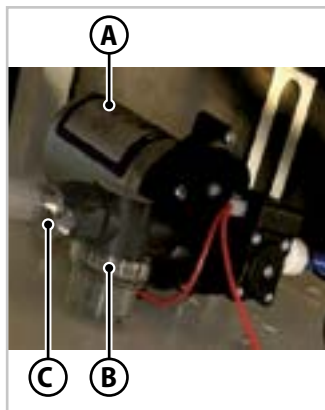

sl.7.1 - Vanjski filtar pumpe za vodu

5. Odvijte prozirni poklopac (**B** - sl.7.1) filtra i izvucite tijelo filtra.
6. Očistite filtar vodom i četkicom za zube.

7. Ponovno montirajte filtar.

! PAŽNJA

Čišćenje filtra na pumpama s unutarnjim filtrom (s presostatom) mora obaviti trgovac ili radionica koju je ovlastio proizvođač.

7.6 KOTAČI I GUME

! PAŽNJA

Pažljivo pročitajte sve informacije o gumama i upozorenja u priručniku za uporabu i održavanje koji daje proizvođač šasije.

- Redovito provjeravajte stupanj istrošenosti guma, dubinu gaznog sloja i prisutnost oštećenja na bočnim stranicama.
- Poštujte minimalnu dubinu gaznog sloja propisanu Zakonom o sigurnosti prometa na cestama.
- Za zamjenu guma:
 - Uvijek koristite gume istog tipa, marke i izvedbe (ljetne ili zimske) kao što su one montirane na vozilu.
 - Koristite samo gume odobrene za tip naplatka na vašem vozilu. Dopuštene dimenzije navode se u prometnoj dozvoli.
- S novim gumama umjereno vozite prvih 100 km kako bi se dobro ustalile.
- U slučaju dulje neaktivnosti, dobro je pravilo staviti vozilo na odgovara-

rajuća postolja kako bi se smanjila težina na gumama ili, umjesto toga, premjestiti vozilo jednom mjesečno kako bi se promijenio položaj oslanjanja kotača. Ovim mjerama sprječava se deformacija guma i smanjuju točke pritiska na ležajeve kotača.

7.6.1 TLAK U GUMAMA

- Tlak u gumama mora se mjeriti kad su hladne.
- Redovito provjeravajte tlak u gumama.



UPOZORENJE

Gubitak stabilnosti. Previsok ili nedovoljan tlak u gumama utječe na sigurnost vožnje, potiče nenormalno trošenje i može prouzročiti pucanje guma.

NAPOMENA

Kako biste provjerili preporučene vrijednosti tlaka u gumama za vaše vozilo, pogledajte priručnik za uporabu i održavanje koji daje proizvođač šasije, vodeći računa o vrijednosti naznačenoj za stanje "pod punim opterećenjem".

7.6.2 ZAMJENA KOTAČA

- Da biste popravili ili zamijenili kotač:

1. U slučaju potrebe signalizirajte stanje vozila u opasnosti signalnim sredstvima koje predviđa Zakon o sigurnosti prometa na cestama.
2. Aktivirajte parkirnu kočnicu i odaberite prvi stupanj prijenosa.
3. Namjestite klinove za blokiranje tako da spriječite eventualna pomicanja vozila.
4. Podignite vozilo na mjestima koja navodi proizvođač šasije pomoću odgovarajuće opreme za podizanje.
5. Popravite ili zamijenite kotač.



UPOZORENJE

Opasnost od gnječenja:

- **Nikad ne pokušavajte podignuti vozilo hvatanjem za karoseriju.**
- **Nemojte nikad ležati ispod podignutog vozila.**
- **Nemojte paliti motor dok je vozilo podignuto.**

- Zamjena naplataka naplaticima drugog tipa koji nije predviđen za vozilo može ugroziti sigurnost vožnje.

OBAVIJEST

Modeli bez rezervnog kotača imaju kompresor od 12 V za napuhavanje gume i utičnicu za struju koja se stavlja u utičnicu upaljača za cigarete, kao i komplet za popravak probušene gume. Upute za primjenu kompleta i uporabu kompresora nalaze se na pakiranju.

**UPOZORENJE**

Popravak obavljen kompletom je privremen i mora služiti isključivo za dolazak do najbližeg vulkanizera, gdje se može obaviti konačni popravak. U slučaju da ste probušenu gumu popravili isporučenim kompletom, krećite se polako i uz najveći oprez: zabranjeno je premašiti najveću dopuštenu brzinu od 80 km/h.

7.7 ELEKTRIČNI SUSTAV**7.7.1 OSIGURAČI**

- Pregorjeli osigurač mora se zamijeniti dok je uređaj na koji je on spojen isključen i to originalnim osiguračem iste vrijednosti i boje.
- Ako nakon zamjene pregorjelog osigurača pregori i onaj novi, otidite do autoelektričara ili ovlaštenog trgovca da ga zamijeni i utvrdi prirodu kvara.
- Glavni osigurači vozila okupljeni su u kutiji s osiguračima koja se, ovisno o modelu, nalazi u prednjem dijelu blagovaonice/dnevnog boravka na strani vozača ili suvozača, zaštićenoj plastičnim vratašcima. Ostali osigurači nalaze se u blizini pojedinih trošila (npr. kazetni WC).

OBAVIJEST

U slučaju da neko trošilo ne radi, nakon što ste provjerili cjelovitost osigurača okupljenih u upravljačkoj jedinici, pročitajte upute koje se odnose na uređaj koji ne radi, a koje je dostavio njegov proizvođač kako biste provjerili prisutnost i mjesto odgovarajućeg zaštitnog osigurača.

NAPOMENA

Više informacija o držaču osigurača pogledajte u dokumentaciji koju dostavlja njegov proizvođač.



sl.7.2 - Držač osigurača s polimernim osiguračem koji se može resetirati

Zamjena vanjskih žarulja

! UPOZORENJE

Na poluintegriranim modelima i onima s nadogradnjom, prije zamjene prednjih vanjskih žarulja vozila pažljivo pročitajte upozorenja i opće upute u vezi sa zamjenom žarulja, posebno onih halogenih, navedene u priručniku za uporabu i održavanju koji dostavlja proizvođač šasije.

7.7.2 STRAŽNJI OPTIČKI SKLOPOVI

! PAŽNJA

U slučaju da stražnja vanjska svjetla ne rade ispravno, obratite se radionici ili trgovcu kojeg je ovlastio proizvođač.

7.7.3 BOČNA GABARITNA SVJETLA

Za zamjenu žarulje bočnih gabaritnih svjetala, postupite kao što se opisuje u nastavku.

1. Ugasite vanjska svjetla i izvadite ključ za pokretanje.
2. Demontirajte bijelo-crveni poklopac (**A** - sl.7.3) tako da uklonite pričvršne vijke (**B** - sl.7.3).
3. Uklonite oštećenu žarulju.
4. Montirajte novu žarulju.
5. Ponovno montirajte bijelo-crveni poklopac (**A** - sl.7.3) pomoću pričvršnih vijaka (**B** - sl.7.3) koje ste prethodno uklonili.

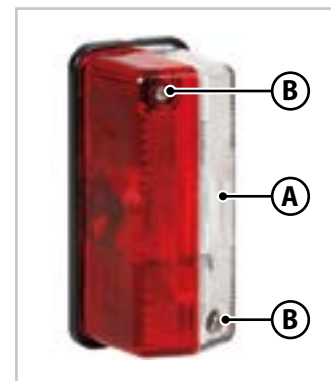

sl.7.3 - Bočna gabaritna svjetla

7.7.4 POMOĆNI AKUMULATOR

Pravilnim održavanjem produljuje se vijek trajanja akumulatora i osigurava da on uvijek bude u stanju pružati potrebnu energiju.

Pažljivo se pridržavajte uputa za održavanje i upozorenja za uporabu koje daje proizvođač pomoćnog akumulatora.

PAŽNJA

- Nakon postavljanja akumulatora provjerite ispravnost postavki punjača akumulatora i/ili upravljačke ploče kako biste izbjegli probleme u električnom sustavu.
- Ovisno o konfiguraciji, vozilo se može pripremiti za ugradnju jednog ili dva pomoćna akumulatora. U slučaju postavljanja dva pomoćna akumulatora, oni moraju biti iste vrste.

UPOZORENJE

Opasnost od smrtonosnog strujnog udara i korozivnih materijala:

- Za zahvate održavanja koji nisu opisani u ovom priručniku ili za zamjenu pomoćnog akumulatora obratite se trgovcu ili radionici koju je ovlastio proizvođač.
- Za pristup akumulatoru radi obavljanja zahvata održavanja ili zamjene obratite se trgovcu ili radionici koju je ovlastio proizvođač.

UPOZORENJE

Opasnost od smrtonosnog strujnog udara i korozivnih materijala:

- U slučaju da pomoćni akumulator treba izvaditi iz njegovog sjedišta radi zamjene, obratite se trgovcu ili radionici koju je ovlastio proizvođač.
- Ne pokušavajte otvoriti zapečaćeni poklopac akumulatora.

Periodično održavanje (obavlja se jednom mjesečno)

- Provjerite zategnutost stezaljki za spajanje akumulatora.
- Provjerite stanje napunjenosti akumulatora na upravljačkoj ploči.
- Kad treba uspostaviti ispravnu razinu napunjenosti akumulatora, spojite kabel na mrežu od 220 V: punjač se automatski aktivira.

Izvanredno održavanje (obavlja se dva puta godišnje)

- Očistite i podmažite stezaljke akumulatora specifičnim proizvodom ili vazelinom kako biste ih zaštitili od oksidacije i korozije.
- Provjerite zategnutost stezaljki za spajanje.
- Zapečaćeni i/ili gel akumulatori ne zahtijevaju održavanje. Stoga nije potrebno kontrolirati razinu elektrolita ni dodavati destiliranu vodu. Ipak, morate čistiti i podmazivati stezaljke akumulatora specifičnim proizvodom ili vazelinom kako biste ih zaštitili od oksidacije i korozije te

provjeravati njihovu zategnutost. Međutim, radnje kontrole i punjenja akumulatora iste su kao i one navedene za tradicionalne akumulatore.

• Ako se vozilom ne koristite dulje vrijeme, uputno je ipak često napuniti akumulator.

7.8 RAZDOBLJA NEAKTIVNOSTI



PAŽNJA

U slučaju da predviđate neaktivnost vozila u više ili manje dugom razdoblju, osim što slijedite upute u nastavku pročitate i upozorenja i upute za neaktivnost vozila navedene u priručniku za uporabu i održavanje koji dostavlja proizvođač šasije.

7.8.1 KRATKA NEAKTIVNOST

U slučaju da predviđate neaktivnost vozila kratko vrijeme, pridržavajte se uputa koje slijede.

- Uklonite kvarljive namirnice.
- Očistite unutrašnjost hladnjaka i ostavite vrata pritisnuta kako bi zrak mogao cirkulirati.
- Temeljito operite vozilo iznutra i izvana.
- Ako je moguće, parkirajte vozilo na ravnoj površini u natkrivenom, suhom i prozračenom prostoru.
- Namjestite klinove za blokiranje.
- Potpuno napunite akumulatore ostavljajući vozilo oko 12 sati spojeno na mrežu od 220 V.

- Odspojite pomoćni akumulator.
- Prozračite vozilo odmah nakon uporabe i prije skladištenja.
- Ostavite slobodne nezačepljive ventilacijske otvore.
- Kontrolirajte jesu li zatvorene sve slavine za plin na uređajima u vozilu i glavni ventil plinske boce.
- Pobrinite se za potpuno pražnjenje i čišćenje vodovodnog sustava. Ispraznite oba spremnika i kotao te provjerite jesu li cijevi prazne.
- Podignite metlice brisača sa stakla.
- Kontrolirajte tlak u gumama.
- Prije ponovne uporabe vozila temeljito operite i savršeno isperite spremnik čiste vode i cijevi za dovod tople i hladne vode te ponovno kontrolirajte tlak u gumama.

7.8.2 DUGOTRAJNA NEAKTIVNOST

U slučaju da predviđate neaktivnost vozila dugo vrijeme, pridržavajte se uputa koje slijede.

- Uklonite kvarljive namirnice.
- Očistite unutrašnjost hladnjaka i ostavite vrata pritisnuta kako bi zrak mogao cirkulirati.
- Temeljito operite vozilo iznutra i izvana.
- Prekrijte jastuke prozračnom tkaninom kako biste ih zaštitili od sunčevih zraka.
- Potpuno napunite spremnik goriva kako biste izbjegli stvaranje kondenzata koji izaziva koroziju pa može prouzročiti teška oštećenja sustava goriva.
- Ako je moguće, parkirajte vozilo na ravnoj površini u natkrivenom, suhom i prozračenom prostoru.

- Uključite prvi stupanj prijenosa i provjerite da ručna kočnica nije aktivirana.
- Namjestite klinove za blokiranje.
- Potpuno napunite akumulator ostavljajući vozilo oko 12 sati spojeno na mrežu od 220 V.
- Odspojite pomoćni akumulator.
- Odspojite negativnu stezaljku od pola akumulatora motora i kontrolirajte stanje napunjenosti svaka tri mjeseca.
- Napunite akumulatore kad treba.
- Ako akumulatori nisu odspojeni, jednom mjesečno kontrolirajte stanje napunjenosti i održavajte ga na maksimalnoj razini.
- Ostavite slobodne nezačepljive ventilacijske otvore.
- Kontrolirajte jesu li zatvorene sve slavine za plin na uređajima u vozilu i glavni ventil plinske boce.
- Uklonite plinske boce čak iako su potpuno prazne i spremite ih na pokriveno i prozračeno mjesto.
- Pobrinite se za potpuno pražnjenje i čišćenje vodovodnog sustava. Ispraznite oba spremnika i kotao te provjerite jesu li cijevi prazne.
- Pospite talkom metlice brisača i podignite ih sa stakla.
- Napumpajte gume na tlak za 0,5 bar viši od onog propisanog i periodično ga kontrolirajte.
- Prije ponovne uporabe vozila temeljito operite i savršeno isperite spremnik čiste vode i cijevi za dovod tople i hladne vode te vratite tlak u gumama na propisanu vrijednost.
- Prije nego što ponovno krenete na put nakon duljeg razdoblja neaktivnosti, dajte kočni i plinski sustav temeljito kontrolirati u radionici koju je ovlastio proizvođač.

7.8.3 ZIMSKA NEAKTIVNOST

U slučaju da predviđate neaktivnost tijekom hladne sezone, pridržavajte se uputa koje slijede.

- Temeljito očistite karoseriju, podvozje i pod.
- Potpuno ispraznite vodovodni sustav.
- Odspojite i demontirajte akumulatore i pohranite ih na mjesto zaštićeno od smrzavanja.
- Odspojite i uklonite plinske boce, čak iako su potpuno prazne.
- Uklonite jastuke i spremite ih na suho mjesto.
- Ostavite slobodne nezačepljive ventilacijske otvore.
- Očistite unutrašnjost hladnjaka i ostavite vrata pritisnuta kako bi zrak mogao cirkulirati.
- Stavite odvlaživače unutar vozila i prozračite unutrašnjost svaka tri-četiri tjedna.
- Očistite i podmažite šarke na vratima i na svim vanjskim vratašcima.
- Poprskajte mazivo ulje u brave i u unutarnje mehanizme za zatvaranje.
- Pospite gumene brtve malom količinom talka.
- Odspojite pomoćni akumulator.
- Budite oprezni u slučaju obilnih snježnih padalina. U tom slučaju uklonite snijeg s krova vozila.

7.9 UGRADNJA DODATNE OPREME

NAPOMENA

O specifičnom čišćenju i održavanju dodatne opreme ugrađene u vozilo pogledajte u priručnicima s uputama koje dostavljaju njihovi proizvođači.

Vozilo je opremljeno kanalima za montiranje sljedećeg:

Spojnice za nosač bicikla

Točke za pričvršćivanje nosača bicikla nalaze se na stražnjoj stijenci vozila.

Utičnica TV

Vozilo ima prostor gdje možete postaviti televizor, a u blizini se nalazi i utičnica za kabel TV.

Stalak za TV

Neki modeli vozila imaju stalak za TV (opcija) i utičnicu za antenu (u serijskoj opremi). Stalak za TV razlikuje se po vrsti i postavljanju ovisno o modelu vozila.

Veranda

Vanjska veranda može se montirati na bočnoj strani vozila, na strani vrata.

8 JAMSTVO

OBAVIJEST

- Bilo kakvo zamjećivanje filtriranja svjetlosti u nekim točkama strukture stambenog prostora ovisi o konstrukcijskim karakteristikama karoserije i fizičkim svojstvima stakloplastike i ni u kojem slučaju ne ukazuje na konstrukcijski nedostatak odnosno manu u vodonepropusnosti spojeva, toplinskoj izolaciji ili strukturnoj čvrstoći vozila.
- Na nekim modelima tehnika izrade ne predviđa lijeplje-nje krovne ploče od stakloplastike na krov vozila i stoga, u određenim klimatskim uvjetima, stakloplastika može biti izložena umjerenom toplinskom širenju koje se može manifestirati u obliku valovitosti. Ova pojava ni u kojem slučaju ne ukazuje na konstrukcijski nedostatak odnosno manu u vodonepropusnosti spojeva, toplinskoj izolaciji ili strukturnoj čvrstoći vozila.

8.1 KONVENCIONALNO JAMSTVO

Prilikom preuzimanja vozila dostavlja se i jamstveni list.

Kod prodavatelja, trgovaca ili radionica koje je ovlastio proizvođač potrebno je provesti i godišnji program tehničkog pregleda koji će omogućiti da se vozilo održava sigurno i učinkovito u skladu s ugovornim jamstvima.

8.2 PODRŠKA I JAMSTVENI SERVIS

Jamstvene usluge pružaju trgovci i radionice koje je ovlastio proizvođač, a njihov ažurirani popis uvijek je raspoloživ na web stranici "www.trigano.it".

Prilikom traženja zahvata pod jamstvom potrebno je predočiti Jamstveni list isporučen uz vozilo, koji je uredno popunio i ovjerio trgovac prodavač te račune o prethodno obavljenim zahvatima.

Komponente kao što su šasija i njezine komponente, hladnjak, Combi bojler i grijač prostora, kotao Alde, pećnica, upravljačka jedinica, sanitarni sustavi i pomoćni akumulator pokrivene su autonomnim jamstvom njihovog izvornog proizvođača. Ta se jamstva dostavljaju zajedno s vozilom; stoga se preporučuje da provjerite njihovo postojanje.

Također vas podsjećamo da se jamstvo ne može primijeniti, te se stoga mora smatrati nevažećim, u slučaju nedostataka koji proizlaze iz neizvršenih programiranih zahvata održavanja ili iz očividnog nemara u obavljanju redovnog održavanja odnosno neovlaštenog diranja u originalni proizvod.

U slučajevima dvojbene primjene jamstva, trgovac će kupcu naplatiti trošak zahvata, zadržavajući odgovarajuću naknadu tek nakon što proizvođač ispita slučaj.

8.3 JAMSTVENI UVJETI

- Trgovac kojeg je ovlastio proizvođač ne preuzima nikakvu jamstvenu obvezu za nedostatke koji proizlaze iz uobičajenog trošenja ili pogrešne primjene, uporabe drukčije od uobičajene namjene, nedovoljnog održavanja, preopterećenja, pretjerano velike brzine.
- U slučaju bilo kakve izmjene na vozilu, kao i popravaka ili čak djelo-

mičnih neovlaštenih promjena izvršenih izvan proizvođačevih radionica, trgovaca ili radionica koje je on ovlastio, bez prethodnog pismenog pristanka proizvođača, jamstvo automatski prestaje vrijediti.

OBAVIJEST

- **Jamstvo također prestaje vrijediti ako se na vozilo montiraju rezervni dijelovi drukčiji od onih koje je propisao proizvođač.**
 - **Jamstvo prestaje vrijediti ako u slučaju promjene vlasništva novi vlasnik u roku od 10 dana ne obavijesti ovlaštenog trgovca koji se mora pobrinuti za točan prijepis na proizvođačevom portalu.**
 - **Dijelovi i dodatna oprema koje nije proizveo proizvođač isključeni su iz jamstva, a to su: šasija, signalne žaruljice, hladnjaci, grijači, kotlovi, pećnice, bojleri, sudoperi, plamenici i gume. Za te proizvode proizvođač prenosi na kupca pravo na zakonsko i/ili konvencionalno jamstvo na koje ima pravo, prema samim proizvođačima proizvoda.**
-
- Prethodno navedeni jamstveni uvjeti su obvezni i neopozivi; kupnjom vozila kupac se obvezuje na njihovo prihvaćanje.

8.4 JAMSTVO PROTIV INFILTRACIJE

NAPOMENA

Uvjete konvencionalnog jamstva protiv infiltracije pogledajte u onome što se navodi u priručniku isporučenom zajedno s vozilom.

OBAVIJEST

- **Uvjerite se da je vaše vozilo pregledano u skladu s postupcima za kontrolu karoserije koje je odredio proizvođač. Vrijeme i načini koji se odnose na kontrole opisuju se u jamstvenoj knjižici.**
- **Pregled je o trošku kupca i mora se dokumentirati ispunjavanjem odgovarajućih kontrolnih kupona koji su priloženi uz jamstvo, kao i odgovarajućom fiskalnom dokumentacijom (priznanica, račun itd.) koja se prilaže u originalu.**

OBAVIJEST

U slučaju prodaje i naknadnog prijenosa vlasništva, registracija na portalu proizvođača omogućuje novom vlasniku preuzimanje iskorištavanja jamstva od kupca prenositelja pod uvjetom da se uvjeti navedeni u ovom priručniku strogo poštuju i da se putem fiskalne dokumentacije može provjeriti obavljeno periodično održavanje.

Primjenjivost ovog jamstva prestaje vrijediti u sljedećim slučajevima:

- Infiltracije su uzrokovane oštećenjima vozila u slučajnim okolnostima kao što je nesreća, nepravilno montiranje dodatne opreme, nepažnja, tretiranje karoserije neprikladnim materijalima i u svakom slučaju bilo koji drugi čimbenik koji se ne može izravno pripisati proizvođaču.
- Eventualna utvrđena oštećenja nisu prijavljena trgovcu ili radionici koju je ovlastio proizvođač u roku od 30 dana od datuma nastanka ili nisu primijenjeni originalni rezervni dijelovi proizvođača i materijali su neprikladni.
- Kupac (sadašnji ili prethodni) nije poštovao predviđenu učestalost periodičnog pregleda i kontrole pa posljedično tome nije se pobrinuo za uklanjanje eventualnih pronađenih oštećenja zbog kojih je došlo ili bi moglo doći do infiltracije.
- Jamstvo prestaje vrijediti u slučaju promjene vlasništva ako novi vlasnik nije o tome obavijestio Proizvođača.

U slučaju tvorničkih grešaka koje se odnose na vodonepropusnost karoserije, tijekom jamstvenog roka na teret su proizvođača:

- radna snaga potrebna za eventualne popravke;
- materijali i komponente koji će se koristiti za popravke.

Sljedeće je, naprotiv, na teret kupca:

- trošak u vezi s izradom kontrolnih kupona;
- troškovi prijevoza za bilo kakav prijenos vozila trgovcu ili radionici koju je proizvođač ovlastio za obavljanje kontrola i eventualnih popravaka;
- trošak za popravke koje se mora izvršiti u slučaju nesreća ili u svakom slučaju koji su u vezi s nepravilnom uporabom vozila;

- bilo kakvu štetu i trošak u vezi s nemogućnošću korištenja vozilom tijekom obavljanja popravka.

9 DODATAK

9.1 SASTAVLJANJE PREDNJEG KREVETA BLAGOVAONICE/DNEVNOG BORAVKA

Tip A

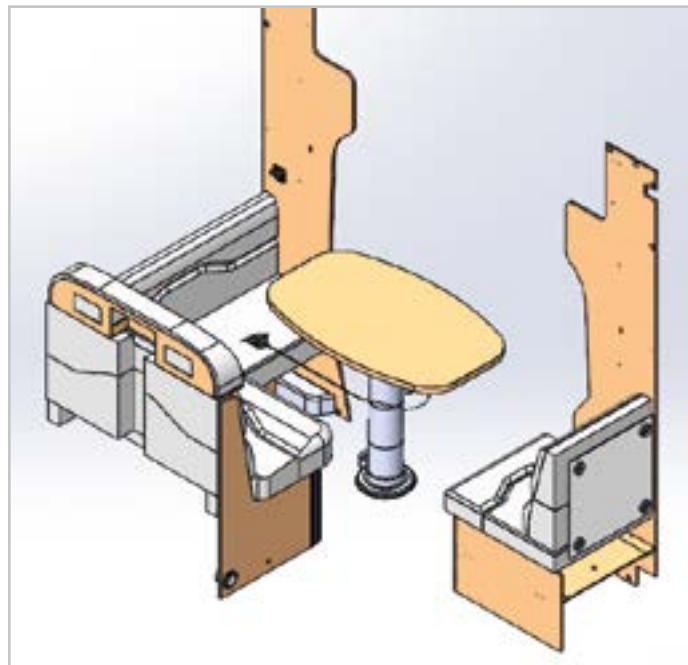

1. Dnevna konfiguracija

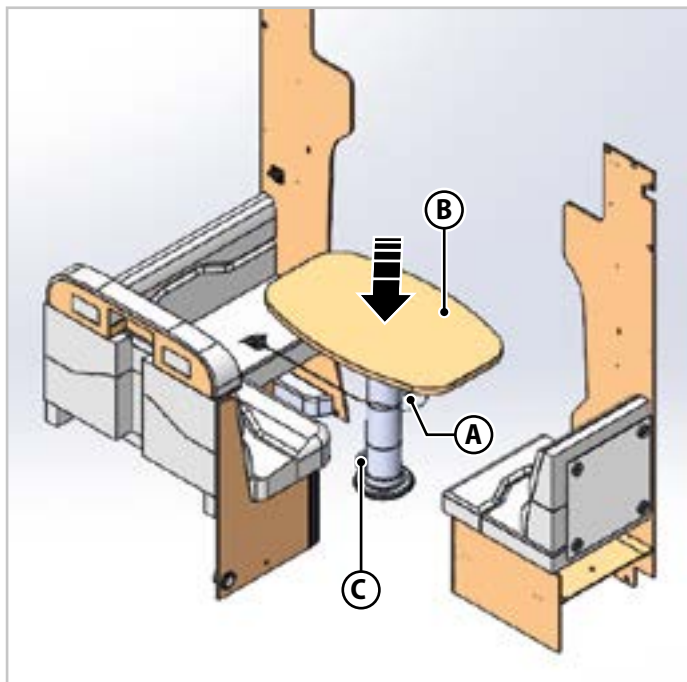

2. Služeći se ručicom **A** dovedite ploču stola **B** u središnji položaj između kauča i fotelje. Pritisnite gumb **C** i spustite ploču stola **B**.

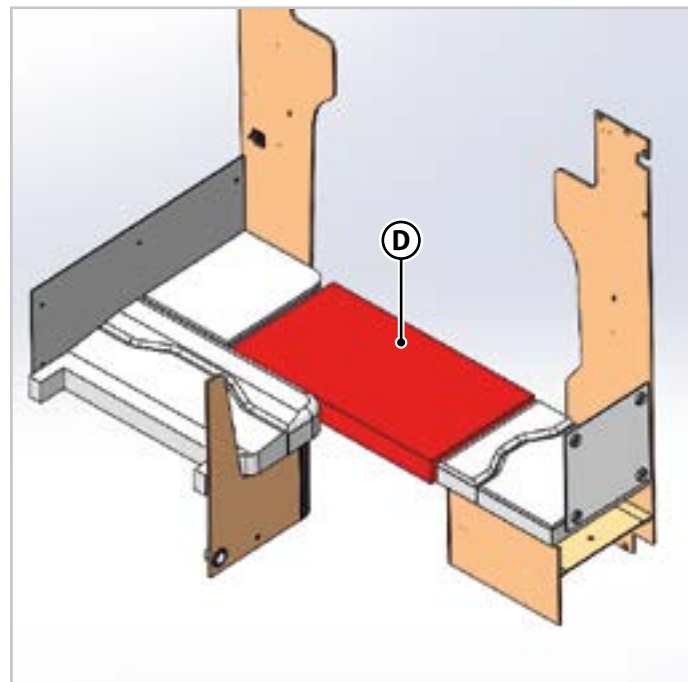

3. Namjestite dodatni jastuk **D**.

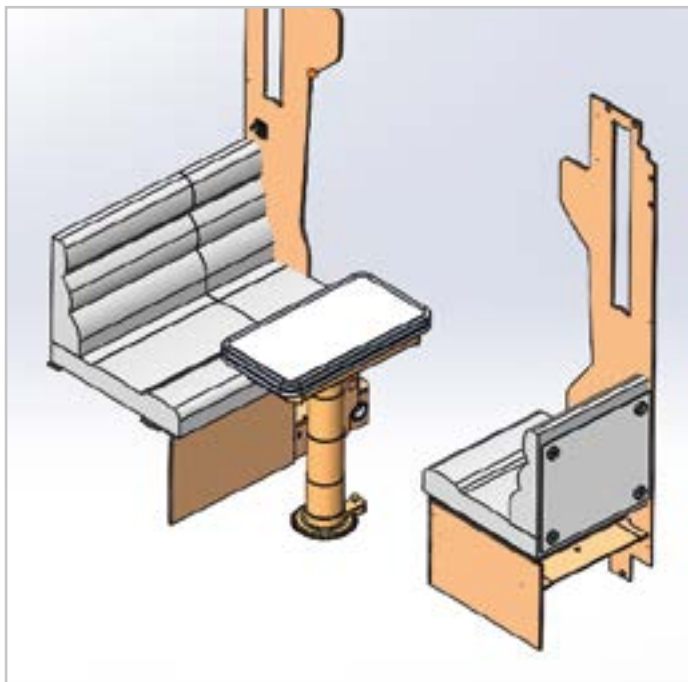
Tip B

1. Dnevna konfiguracija

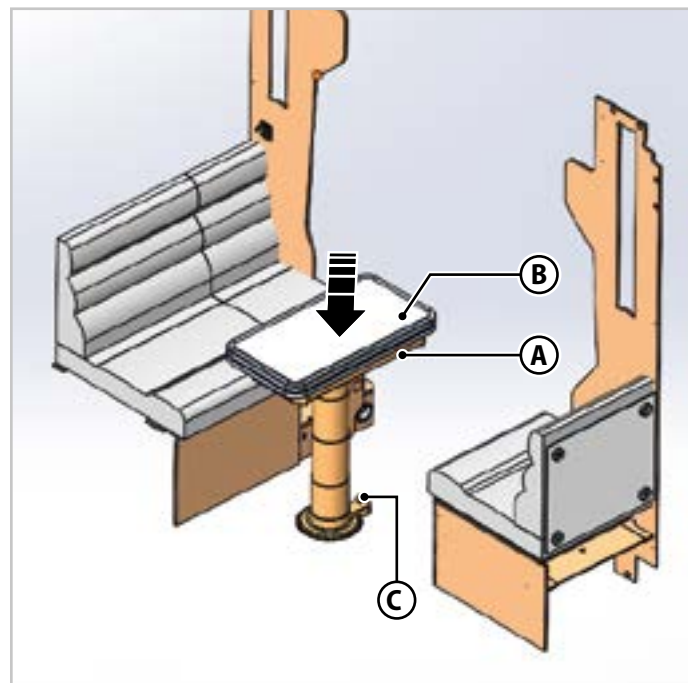

2. Umetnite potporne produžetke kako biste stvorili krevet. Produžetci imaju potporne noge.
3. Služeći se ručicom **A** dovedite ploču stola **B** u središnji položaj. Pritisnite gumb **C** i spustite ploču stola **B**.
4. Otpustite blokade ispod stola i okrenite ploču stola za 90°.
5. Otvorite ploču stola **B** tako da je oslonite na strukturu ispod.

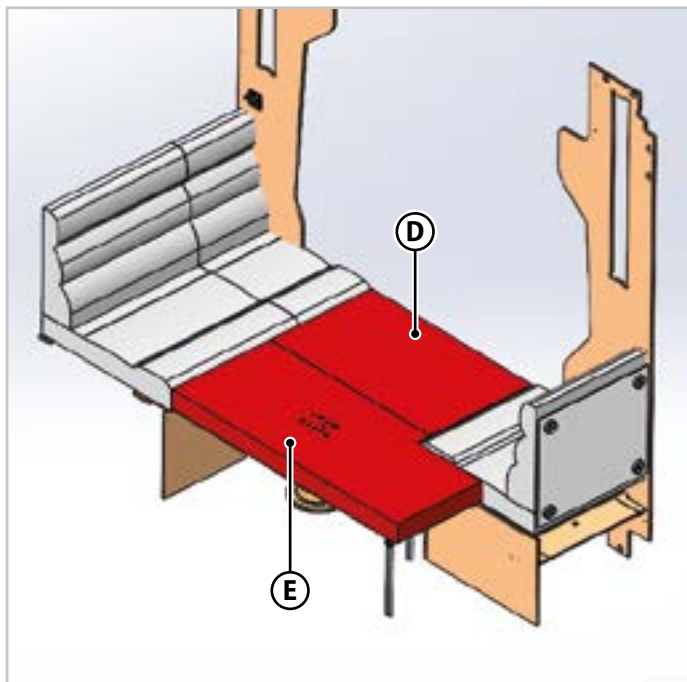

6. Namjestite dodatne jastuke **D** i **E**.

Tip C

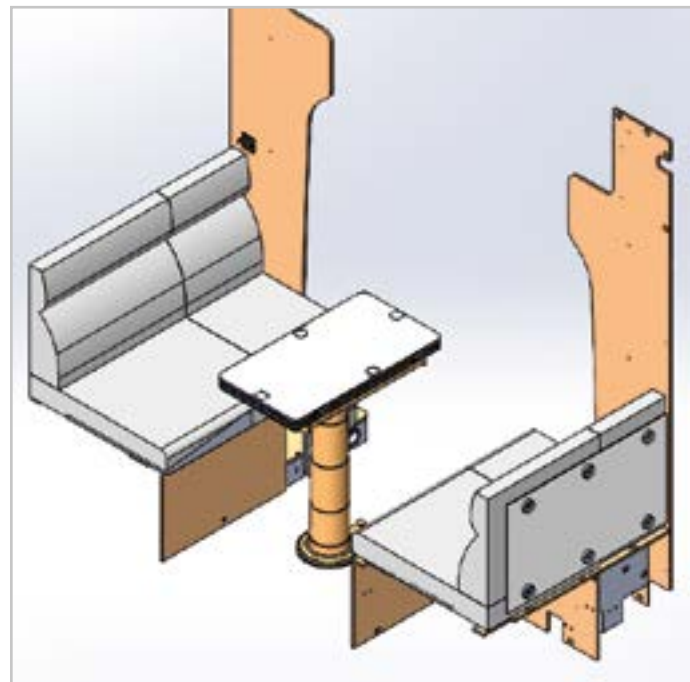

1. Dnevna konfiguracija

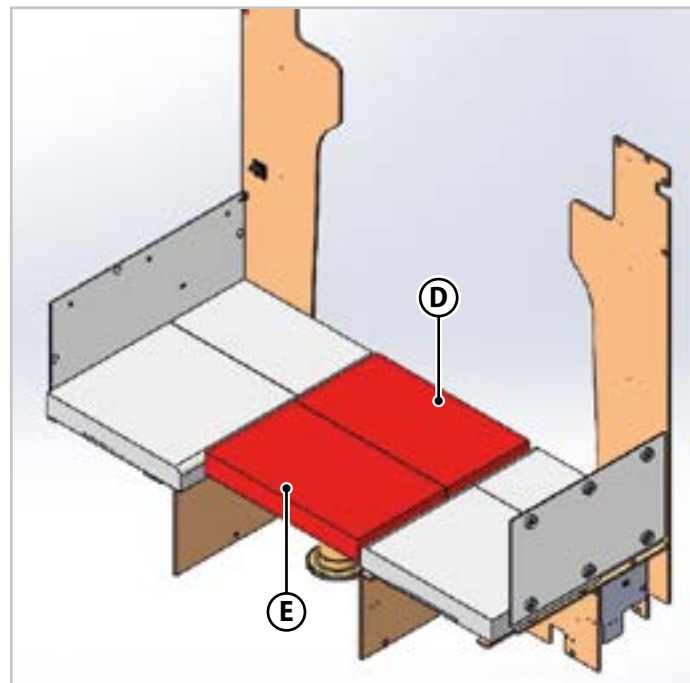
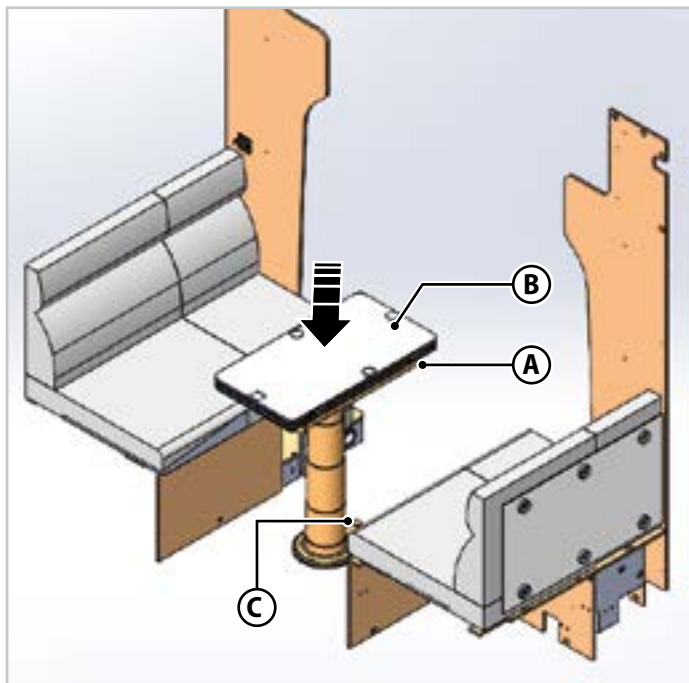

2. Služeći se ručicom **A** dovedite ploču stola **B** u središnji položaj. Pritisnite gumb **C** i spustite ploču stola **B**.
3. Otpustite blokade ispod stola i okrenite ploču stola za 90°.
4. Otvorite ploču stola **B** tako da je oslonite na strukturu ispod.

5. Namjestite dodatne jastuke **D** i **E**.

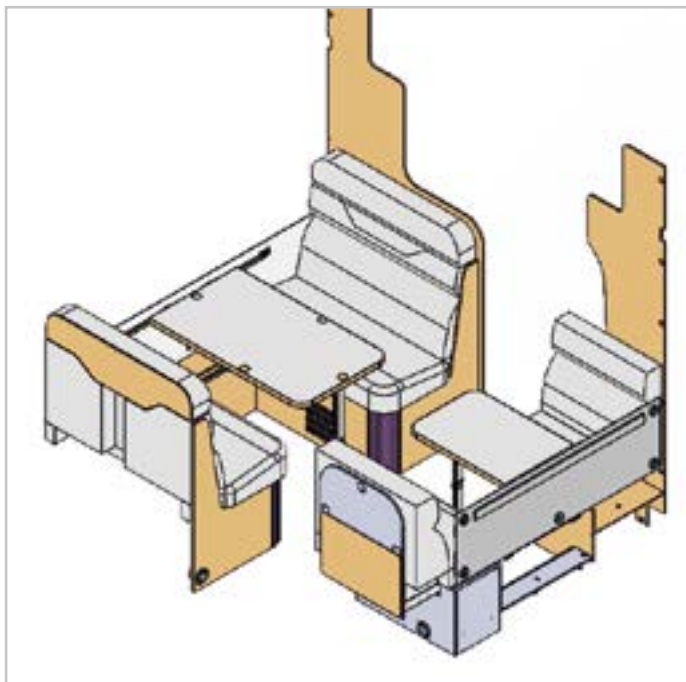
Tip D

1. Dnevna konfiguracija

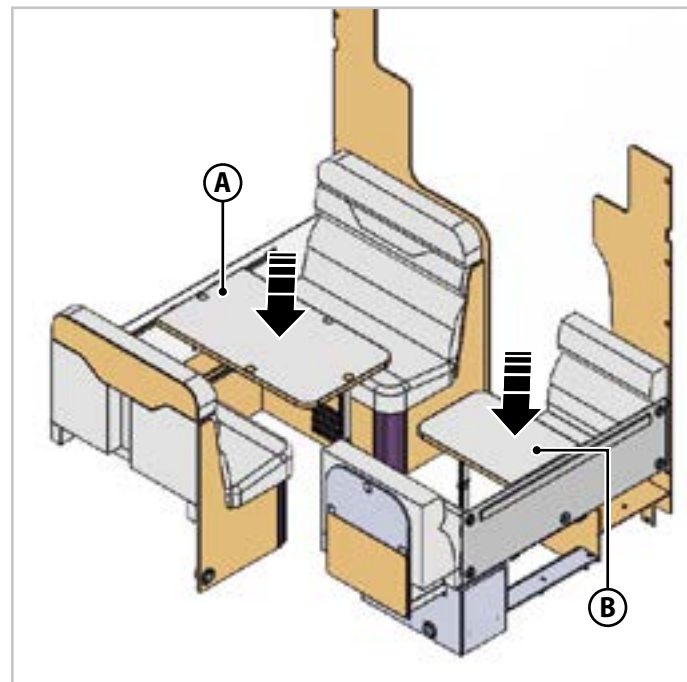

Ponovite radnje na oba stola (**A i B**):

2. Podignite stražnji dio stola.
3. Otkvačite blokade za pričvršćivanje na zid koje se nalaze ispod stola.
4. Odvojite stol od vodilice na zidu.
5. Pomoću odgovarajućeg gumba na nozi preklopite samu nogu i oslonite stol između dva sjedišta.

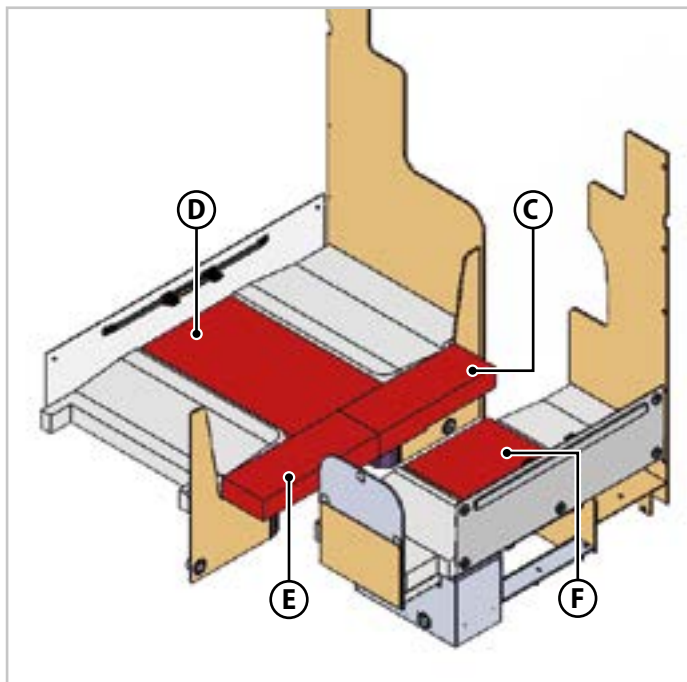

6. Namjestite dodatne jastuke **C, D, E i F**.

Tip E

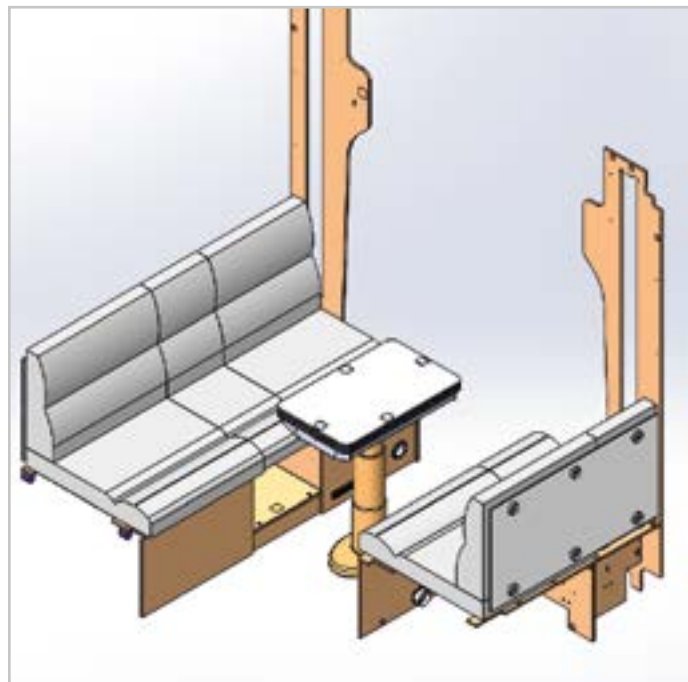

1. Dnevna konfiguracija

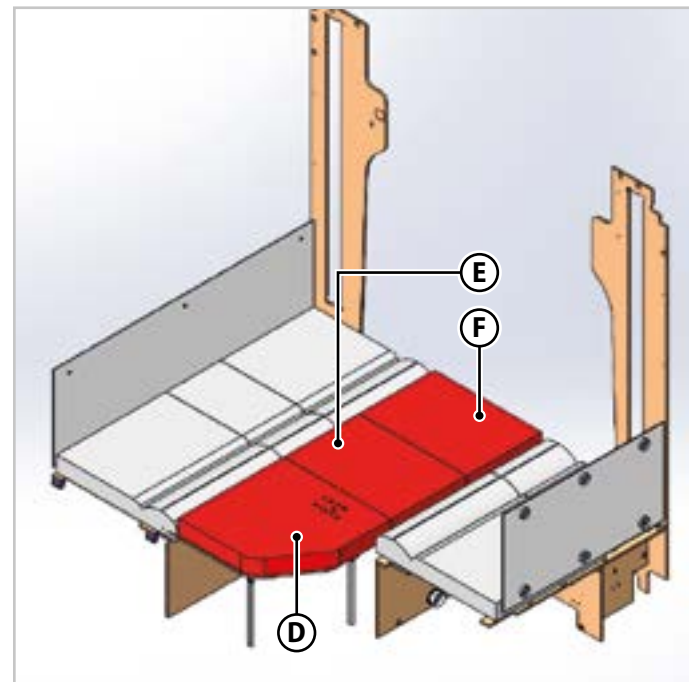
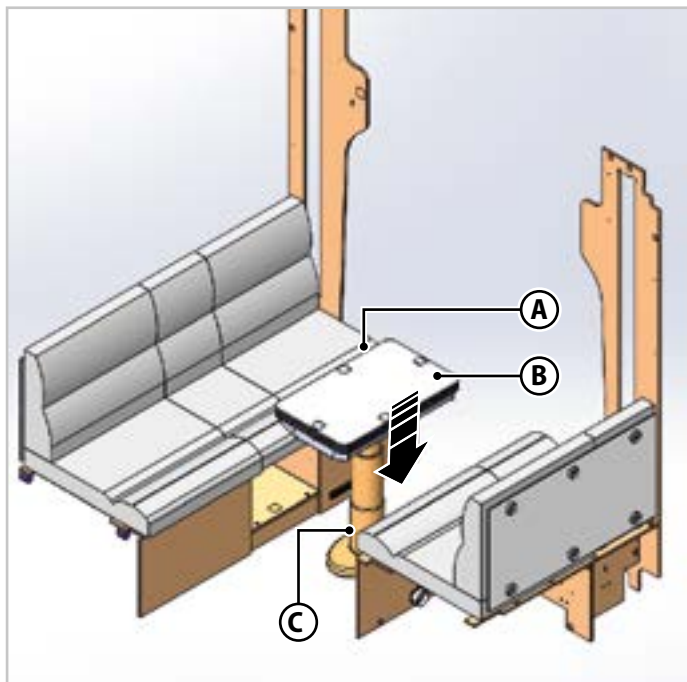

2. Umetnite potporne produžetke kako biste stvorili krevet. Produžetci imaju potporne noge.

3. Služeći se ručicom **A** dovedite ploču stola **B** u središnji položaj. Pritisnite gumb **C** i spustite ploču stola **B**.

4. Otpustite blokade ispod stola i okrenite ploču stola za 90°.

5. Otvorite ploču stola **B** tako da je oslonite na strukturu ispod.

6. Namjestite dodatne jastuke **D**, **E** i **F**.



SEA SPA

 Via Val d'Aosta 4
53036 Poggibonsi (SI) - IT

 +39 0577 99511

 info@trigano.it

elnagh.com

